

IC Recorder

Istruzioni per l'uso

IC RECORDER

ICD-SX20

Avviso per gli utenti

Programma ©1999, 2000, 2001, 2002, 2003, 2004 Sony Corporation
Documentazione © 2004 Sony Corporation

Tutti i diritti riservati. Il presente manuale o il prodotto software in esso descritto non possono essere, né per intero né in parte, riprodotti, tradotti o trasformati in una qualsiasi forma leggibile meccanicamente senza previo consenso scritto della Sony Corporation.

IN NESSUN CASO SONY CORPORATION È RESPONSABILE PER EVENTUALI DANNI INCIDENTALI, CONSEGUENZIALI O SPECIALI, FONDATI SU UN ILLECITO CIVILE, UN CONTRATTO O ALTRO, DERIVANTI DA O CONNESSI CON IL PRESENTE MANUALE, CON IL PRODOTTO SOFTWARE O ALTRE INFORMAZIONI IN ESSO CONTENUTE O CON IL RELATIVO USO.

Sony Corporation si riserva il diritto di apportare modifiche al presente manuale o alle informazioni in esso contenute in qualsiasi momento senza preavviso.

Il prodotto software descritto in questo manuale può essere regolato dalle condizioni di un distinto accordo di licenza con l'utente.

- Il presente prodotto software può essere utilizzato solo con Windows, non con Macintosh.
- Il cavo di collegamento fornito può essere utilizzato solo per il registratore IC modello ICD-SX20. Non è possibile utilizzarlo per altri registratori IC.

Informazioni

IN NESSUN CASO IL RIVENDITORE SARÀ RESPONSABILE PER DANNI DIRETTI, ACCIDENTALI O CONSEGUENZIALI DI QUALSIASI NATURA NÉ DI PERDITE ECONOMICHE O SPESE RISULTANTI DA UN PRODOTTO DIFETTOSO O DALL'UTILIZZO DEL PRODOTTO.

Marchi di fabbrica

- “LPEC” e **LPEC** sono marchi di fabbrica di Sony Corporation.
- IBM e PC/AT sono marchi di fabbrica registrati di International Business Machines Corporation.
- Microsoft, Windows e Outlook sono marchi di fabbrica di Microsoft Corporation registrati negli Stati Uniti e in altri paesi.
Copyright ©1995 Microsoft Corporation.
Tutti i diritti riservati.
Portion Copyright ©1995 Microsoft Corporation
- Apple e Macintosh sono marchi di fabbrica di Apple Computer Inc. registrati negli Stati Uniti e in altri paesi.
- Pentium è un marchio di fabbrica registrato di Intel Corporation.
- NaturallySpeaking e Dragon Systems sono marchi di fabbrica di ScanSoft, Inc. registrati negli Stati Uniti e/o in altri paesi.
- Tutti gli altri marchi di fabbrica e marchi di fabbrica registrati appartengono ai rispettivi proprietari. Si noti inoltre che “™” e “®” non verranno indicati in ogni occorrenza all’interno del manuale.

“Digital Voice Editor” utilizza i seguenti moduli software:

Microsoft® DirectX®

©2001 Microsoft Corporation. Tutti i diritti riservati.

Indice

Operazioni preliminari

Punto 1: Inserimento delle pile	6
Sostituzione delle pile	7
Punto 2: Impostazione dell'orologio	8

Operazioni di base

Registrazione di messaggi	10
Suggerimenti per l'uso del microfono incorporato	13
Uso di funzioni utili durante la registrazione	14
Registrazione mediante un microfono esterno o altri apparecchi	16
Registrazione mediante un microfono esterno	16
Registrazione da altri apparecchi	16
Registrazione mediante altri apparecchi	17
Riproduzione di messaggi	18
Uso della finestra del display	23
Selezione del modo di visualizzazione	26
Disattivazione del display	28

Vari modi di riproduzione

Regolazione dell'audio di riproduzione amplificando i suoni non udibili — Funzione Digital Voice Up	29
Regolazione della velocità di riproduzione — DPC (Digital Pitch Control)	30
Aggiunta di un segnalibro	32
Riproduzione ripetuta di una sezione specifica — Ripetizione A-B	33

Modifica dei messaggi

Aggiunta di una registrazione	34
Aggiunta di una registrazione ad un messaggio precedentemente registrato	34
Aggiunta di una registrazione mediante sovrascrittura durante la riproduzione	35
Cancellazione di messaggi	36
Cancellazione di messaggi uno alla volta	36
Cancellazione di tutti i messaggi di una cartella	38
Divisione di un messaggio in due parti/unione di più messaggi	39
Divisione di un messaggio	39
Unione di più messaggi	41
Spostamento dei messaggi in una cartella diversa	42
Aggiunta di contrassegni di priorità	
— Funzione contrassegno di priorità	43
Aggiunta di contrassegni di priorità nel modo di arresto	43
Aggiunta di contrassegni di priorità nel modo di riproduzione	44

Altre funzioni

Riproduzione di un messaggio all'ora desiderata con allarme	45
Disattivazione dell'indicatore OPR (LED)	49
Per evitare la pressione accidentali dei tasti — Funzione HOLD	50
Modalità di aggiunta di una registrazione	51
Modifica delle impostazioni — MENU	52
Uso del software "Digital Voice Editor"	55

Informazioni aggiuntive

Precauzioni	57
Soluzione dei problemi	58
Messaggi di errore del registratore IC	61
Limitazioni di sistema	63
Caratteristiche tecniche	64
Indice delle parti e dei comandi	65
Indice analitico	67

► Operazioni preliminari

Punto 1: Inserimento delle pile

- 1 Spostare e sollevare il coperchio dello scomparto per le pile.

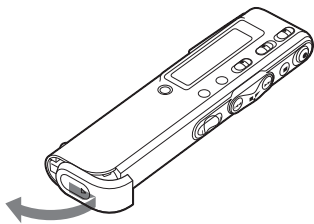

- 2 Inserire due pile alcaline LR03 (formato AAA) con la corretta polarità, quindi chiudere il coperchio.



Se il coperchio dello scomparto per le pile si stacca accidentalmente, reinserirlo come illustrato nella figura.

Quando si inseriscono le pile per la prima volta, oppure quando si inseriscono le pile dopo un lungo periodo di inutilizzo, viene visualizzato il display di impostazione dell'orologio. Per impostare la data e l'ora, vedere i punti da 3 a 6 nella sezione "Punto 2: Impostazione dell'orologio" alle pagine 8 e 9.

Uso mediante corrente domestica

Collegare l'alimentatore CA AC-E30HG (non in dotazione) alla presa DC IN 3V dell'apparecchio e ad una presa di rete. Utilizzare esclusivamente l'alimentatore CA indicato.



Polarità della spina

Sostituzione delle pile

L'indicatore delle pile nella finestra del display indica lo stato delle pile.

Note

- Non utilizzare pile al manganese con questo apparecchio.
- Quando si sostituiscono le pile, inserire le pile nuove entro 3 minuti dalla rimozione di quelle scariche. Diversamente, è possibile che venga visualizzato il display di impostazione dell'orologio o che la data e l'ora non siano corrette quando vengono reinserite le pile. In tal caso, impostare nuovamente la data e l'ora. In ogni caso, i messaggi registrati e l'impostazione dell'allarme vengono mantenuti.
- Non caricare le pile a secco.
- Se si prevede di non utilizzare l'apparecchio per un periodo di tempo prolungato, rimuovere le pile onde evitare danni causati da perdita di elettrolita e corrosione.

Indicazione di carica residua della pila



: Sostituire entrambe le pile con altre nuove.



: Il funzionamento dell'apparecchio verrà arrestato.

Durata delle pile (utilizzando pile alcaline Sony LR03 (SG))

Modo di registrazione:	ST (Stereo)	SP	LP
Modo di registrazione continua:	Circa 11 ore	Circa 14 ore	Circa 16,5 ore
Modo di riproduzione continua:	Circa 9,5 ore	Circa 13,5 ore	Circa 15 ore

* Se si esegue la riproduzione utilizzando il diffusore interno a livello di volume medio

* La durata delle pile potrebbe essere inferiore a quanto indicato a seconda delle modalità di utilizzo dell'apparecchio.

Nota sul messaggio "ACCESS"

Quando nella finestra del display viene visualizzato "ACCESS" o l'indicatore OPR lampeggia in arancione, l'apparecchio sta effettuando l'accesso ai dati.



Durante l'accesso, non rimuovere le pile né l'alimentatore CA.

Diversamente, i dati potrebbero venire danneggiati.

Nota

Se l'apparecchio deve elaborare una quantità eccessiva di dati, "ACCESS" potrebbe rimanere visualizzato per un periodo prolungato. Ciò non indica un problema di funzionamento dell'apparecchio. Attendere che il messaggio scompaia prima di utilizzare l'apparecchio.

Punto 2: Impostazione dell'orologio

Per utilizzare la funzione di allarme o registrare la data e l'ora, occorre impostare l'orologio.

Il display di impostazione dell'orologio viene visualizzato quando le pile vengono inserite per la prima volta o quando vengono reinserite dopo un determinato periodo. In tal caso, procedere dal punto 4.

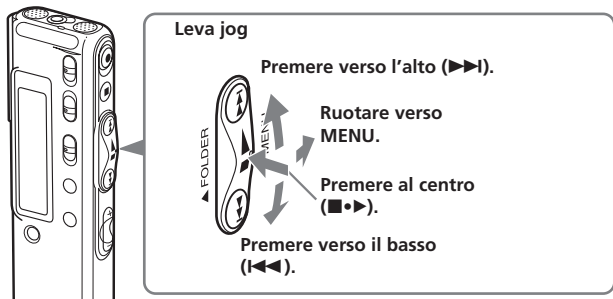

1 Ruotare la leva jog verso MENU.

Nella finestra del display, viene visualizzato il modo menu.

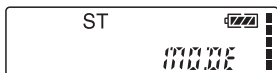

2 Premere la leva jog verso l'alto o verso il basso (▶▶/◀◀) per selezionare "SET DATE".

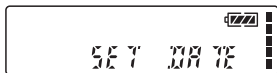

3 Premere la leva jog (■▶).

Viene visualizzata la finestra per l'impostazione di data e ora. Le cifre dell'anno lampeggiano.



4 Impostare la data.

- ① Premere la leva jog verso l'alto o verso il basso (▶▶/◀◀) per selezionare le cifre dell'anno.

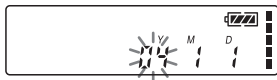

- ② Premere la leva jog (■•►).
Le cifre del mese lampeggiano.



- ③ Impostare il mese e il giorno in sequenza, quindi premere la leva jog (■•►).
Le cifre dell'ora lampeggiano.



5 Impostare l'ora.

- ① Premere la leva jog verso l'alto o verso il basso (►►/◄◄) per selezionare le cifre dell'ora.
- ② Premere la leva jog (■•►).
Le cifre dei minuti lampeggiano.
- ③ Impostare i minuti.
- ④ Premere la leva jog (■•►).
Viene visualizzato nuovamente il modo menu.

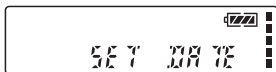

Nota

Se la leva jog non viene premuta (■•►) per oltre un minuto, il modo di impostazione dell'orologio viene disattivato e viene ripristinata la visualizzazione normale.

6 Ruotare la leva jog verso MENU.

Viene ripristinata la visualizzazione normale.



- ☞ Se dopo avere impostato l'orologio l'apparecchio non viene utilizzato e rimane nel modo di arresto per oltre 3 secondi, viene visualizzata l'ora corrente (pagina 26).

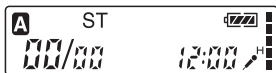

Registrazione di messaggi

È possibile registrare fino a 99 messaggi in ciascuna delle tre cartelle (A, B e C). La registrazione di messaggi può essere eseguita nei tre modi indicati di seguito:

- Aggiunta di una registrazione dopo l'ultimo messaggio registrato
- Aggiunta di una registrazione ad un messaggio precedentemente registrato (pagina 34)
- Aggiunta di una registrazione mediante sovrascrittura (pagina 35)

In questa sezione vengono descritte le modalità di aggiunta di una registrazione dopo l'ultimo messaggio registrato.



Tempo di registrazione massimo

Di seguito, viene indicato il tempo di registrazione massimo per tutte le cartelle. È possibile registrare messaggi per il tempo di registrazione massimo in ogni singola cartella.

Modo di registrazione:	ST*	SP**	LP***
	1 ora 25 min.	4 ore 20 min.	11 ore 35 min. (min.: minuti)

* ST: modo di registrazione stereo

** SP: modo di registrazione SP (riproduzione standard) (audio monofonico)

***LP: modo di registrazione LP (riproduzione prolungata) (audio monofonico)

Note

- Per ottenere una qualità di registrazione ottimale, selezionare il modo ST. Per modificare il modo di registrazione, vedere a pagina 53.
- Prima di effettuare una registrazione molto lunga, assicurarsi di controllare l'indicatore delle pile (pagina 7).
- Il tempo massimo di registrazione e il numero di messaggi che è possibile creare variano in base alle modalità d'uso.
- Per evitare di dover procedere alla sostituzione delle pile durante registrazioni molto lunghe, utilizzare l'alimentatore CA (non in dotazione).

1

Selezionare la cartella.

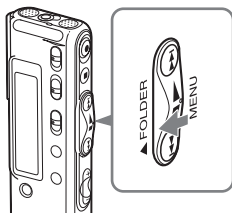

Ruotare più volte la leva jog verso FOLDER per visualizzare la cartella (A, B o C) in cui si desidera registrare i messaggi.

Cartella selezionata

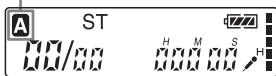

2

Avviare la registrazione.

Microfono
incorporato

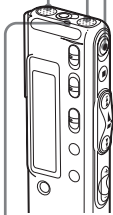

- 1 Premere il tasto ●REC/REC PAUSE.
Non occorre tenere premuto ●REC/REC PAUSE durante la registrazione.

- 2 Parlare nel microfono incorporato.

Modo di
registrazione

Indicazione della
memoria utilizzata

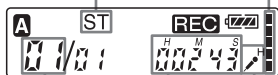

Numero del
messaggio corrente

Sensibilità del
microfono

Display del contatore*

Indicatore OPR

(si illumina in rosso durante la registrazione**)

* Viene visualizzato il display selezionato tramite la voce di menu DISP (pagina 26).

**Se LED viene impostato su "OFF" nel menu, l'indicatore OPR viene disattivato (pagina 49).

Note

- Se l'indicatore OPR lampeggia o si illumina in arancione, non rimuovere le pile né l'alimentatore CA. Diversamente, i dati potrebbero venire danneggiati.
- Se un oggetto, ad esempio un dito, sfiora o urta accidentalmente l'apparecchio durante la registrazione, potrebbero venire registrati dei disturbi.

Continua

Registrazione di messaggi (continua)

3

Arrestare la registrazione.



Premere **■STOP**.

L'apparecchio si arresta all'inizio della registrazione corrente.

Se dopo avere arrestato la registrazione non si cambia cartella, la registrazione successiva verrà effettuata nella stessa cartella.

Altre operazioni

Per	Eeguire quanto segue
effettuare una pausa durante la registrazione *	Premere ●REC/REC PAUSE . Durante il modo di pausa della registrazione, l'indicatore OPR lampeggia in rosso e "PAUSE" lampeggia nella finestra del display.
disattivare il modo di pausa e riprendere la registrazione	Premere nuovamente ●REC/REC PAUSE . La registrazione viene riavviata a partire da quel punto (per arrestare la registrazione dopo l'impostazione del modo di pausa, premere ■STOP).
controllare immediatamente la registrazione corrente	Premere la leva jog (■●▶). La registrazione viene arrestata e la riproduzione viene avviata a partire dall'inizio del messaggio appena registrato.
controllare la registrazione in corso	Continuare a tenere premuta la leva jog verso il basso (◀◀) durante la registrazione o la pausa di registrazione. La registrazione viene arrestata ed è possibile eseguire la ricerca all'indietro ascoltando la riproduzione rapida dell'audio. La riproduzione viene riavviata dal punto in cui viene rilasciata la leva jog. È inoltre possibile aggiungere una registrazione mediante sovrascrittura a partire da quel punto.

* Dopo che la registrazione è rimasta nel modo di pausa per 1 ora, l'apparecchio passa automaticamente dal modo di pausa della registrazione al modo di arresto.

Suggerimenti per l'uso del microfono incorporato

Per registrare l'audio proveniente da una direzione specifica

Per registrare l'audio proveniente da una direzione specifica, spostare l'interruttore DIRECTNL sulla posizione "ON". Utilizzare questa impostazione per registrare l'audio di una conferenza, di una riunione oppure in un luogo ampio, ecc.

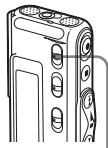

DIRECTNL

Nota

L'interruttore DIRECTNL funziona solo nel modo di registrazione "SP" o "LP". Nel modo ST, in cui la riproduzione ottimale dell'audio è importante, l'audio viene registrato nel modo stereo indipendentemente dalla posizione dell'interruttore DIRECTNL (ON o OFF). Per ulteriori informazioni sui modi di registrazione, vedere a pagina 53.

Per registrare l'audio proveniente da varie direzioni (registrazione multidirezionale)

Spostare l'interruttore DIRECTNL sulla posizione "OFF".

Per selezionare la sensibilità del microfono incorporato

È possibile selezionare la sensibilità del microfono impostando SENS (pagina 53) nel menu in base alle condizioni di registrazione:

- H (alta): per registrare audio di intensità limitata durante riunioni o in luoghi tranquilli e/o spaziosi.
- L (bassa): per registrare dettati o in luoghi rumorosi.

È possibile modificare l'impostazione di SENS utilizzando il menu durante la registrazione.

Registrazione di messaggi (continua)

Uso di funzioni utili durante la registrazione

Controllo della registrazione

Durante la registrazione tramite il microfono incorporato, è possibile collegare un auricolare (in dotazione o opzionale) alla presa  (cuffie) e controllare la registrazione mediante esso. È possibile regolare il volume di ascolto tramite VOL +/- senza alterare il livello di registrazione.

Nota

Se durante il controllo della registrazione il volume viene regolato su un livello troppo alto o l'auricolare viene posizionato vicino al microfono, quest'ultimo potrebbe captare l'audio proveniente dall'auricolare producendo rumori di sottofondo (feedback).

Avvio automatico della registrazione attivato dal rilevamento di suoni — Funzione VOR avanzata

All'interno del menu è possibile impostare la funzione VOR (voice operated recording, registrazione ad attivazione vocale). Se VOR viene impostato su "on", viene visualizzato l'indicatore "VOR" e la registrazione viene avviata quando il registratore rileva un suono. Quando non viene rilevato alcun suono, viene visualizzato l'indicatore "VOR PAUSE" e la registrazione entra nel modo di pausa. È possibile modificare l'impostazione di VOR utilizzando il menu durante la registrazione (pagina 53).

Nota

La funzione VOR è influenzata dai rumori presenti nell'ambiente circostante. Impostare SENS (pagina 53) in base alle condizioni di registrazione. Se dopo aver modificato la sensibilità del microfono la registrazione non è soddisfacente o se si devono effettuare registrazioni importanti, impostare VOR su "OFF".

Indicazione della memoria utilizzata

Durante la registrazione, scompaiono uno alla volta i segmenti dell'indicatore della memoria utilizzata.

Quando il tempo di registrazione residuo raggiunge 5 minuti, l'indicatore della memoria utilizzata lampeggia.



Quando il tempo di registrazione residuo raggiunge 1 minuto, l'indicazione della memoria utilizzata lampeggia nella finestra del display indipendentemente dal modo di visualizzazione (pagina 26).



Se la memoria è completa, la registrazione si arresta automaticamente e viene visualizzato "FULL" accompagnato da un segnale acustico. Per riprendere la registrazione, cancellare alcuni messaggi (pagina 36).

Nota

Impostando BEEP (pagina 54) su "OFF", il segnale acustico non viene emesso.

Registrazione mediante un microfono esterno o altri apparecchi

Utilizzando il registratore IC, è possibile registrare l'audio proveniente da un microfono esterno o da altri apparecchi (registratore a cassette, lettore MiniDisc e così via). A seconda del dispositivo in uso, collegare il registratore IC come segue. Per informazioni sugli accessori disponibili, rivolgersi al rivenditore Sony più vicino.

Registrazione mediante un microfono esterno

Collegare un microfono esterno alla presa  (microfono).

Se si collega un microfono esterno, il microfono incorporato viene automaticamente escluso. Se si collega un microfono del tipo plug-in-power, l'alimentazione viene fornita automaticamente al microfono dal registratore IC.

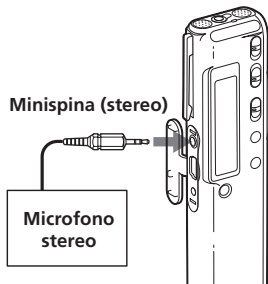

Tipi di microfono consigliati

È possibile utilizzare il microfono con condensatore a elettretto ECM-CS10 Sony (non in dotazione).

Registrazione da altri apparecchi

Per registrare l'audio proveniente da altri apparecchi mediante il registratore IC, collegare la presa  (microfono) del registratore IC alla presa cuffie dell'altro apparecchio (registratore a cassette e così via) utilizzando il cavo di collegamento audio a resistenza.

Prima di avviare la registrazione, regolare la sensibilità del microfono impostando la voce di menu SENS (pagina 53) su "H" (alta).

Note

Se viene utilizzato un cavo di collegamento audio privo di resistore, è possibile che l'audio di registrazione risulti interrotto. Assicurarsi di utilizzare un cavo di collegamento audio a resistenza.

Registrazione mediante altri apparecchi

Per registrare l'audio del registratore IC con un altro apparecchio, collegare la presa Ω (cuffie) del registratore IC al connettore di ingresso audio (minipresa, stereo) dell'altro apparecchio.

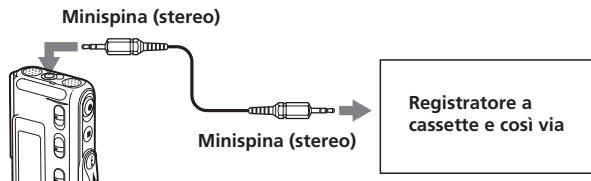

Riproduzione di messaggi

Per riprodurre un messaggio precedentemente registrato, iniziare dal punto 1. Per riprodurre un messaggio la cui registrazione è appena terminata, iniziare dal punto 3.

1 Selezionare la cartella.

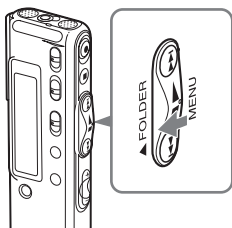

Ruotare più volte la leva jog verso FOLDER per visualizzare la cartella (A, B o C) che contiene i messaggi da riprodurre.

Cartella selezionata

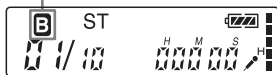

2 Selezionare il numero del messaggio.

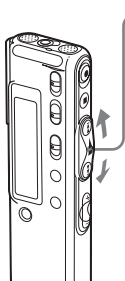

Premere la leva jog verso l'alto o verso il basso (▶▶/◀◀) per visualizzare il numero del messaggio desiderato.

- Premere verso l'alto (▶▶) per il numero di messaggio successivo.
- Premere verso il basso (◀◀) per il numero di messaggio precedente.

Numero di messaggio selezionato

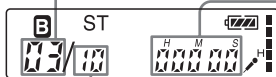

Display del contatore*

Numero di messaggi della cartella

* Viene visualizzato il display selezionato tramite la voce di menu DISP (pagina 26).

3

Avviare la riproduzione.

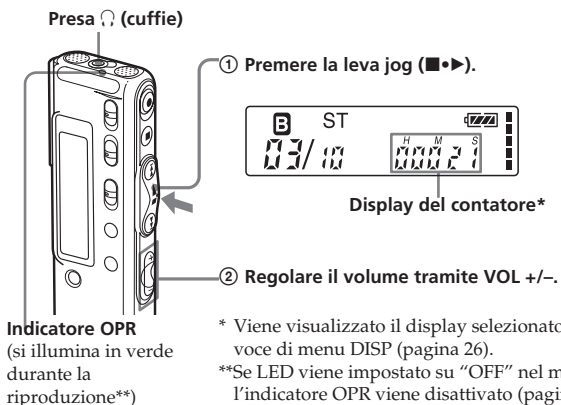

Dopo aver riprodotto un messaggio, l'apparecchio si arresta all'inizio del messaggio successivo.

Quando è stato riprodotto l'ultimo messaggio della cartella, l'apparecchio si arresta all'inizio dell'ultimo messaggio.

Ascolto con una qualità audio superiore

È possibile ottenere una superiore qualità audio nei modi indicati di seguito:

- **Per l'ascolto tramite auricolare**

Collegare l'auricolare stereo in dotazione o un auricolare stereo (non in dotazione) indicato nella sezione "Caratteristiche tecniche" (pagina 64) tra gli accessori opzionali relativi alla presa Ω (cuffie). Il diffusore incorporato viene scollegato automaticamente.

- **Per l'ascolto tramite un diffusore esterno**

Collegare un diffusore attivo o passivo (non in dotazione) alla presa Ω (cuffie).

Riproduzione di messaggi (continua)

Altre operazioni

Per	Eeguire quanto segue
arrestare la riproduzione nella posizione corrente (funzione di pausa della riproduzione)	Premere ■STOP o la leva jog (■•►). Per riprendere la riproduzione a partire da quel punto, premere di nuovo la leva jog (■•►).
tornare all'inizio del messaggio corrente*	Premere una volta la leva jog verso il basso (◀◀).**
passare ai messaggi precedenti	Premere più volte la leva jog verso il basso (◀◀) (nel modo di arresto, tenere premuta la leva jog per scorrere all'indietro i messaggi in modo continuo).
passare al messaggio successivo*	Premere una volta la leva jog verso l'alto (▶▶).**
passare ai messaggi successivi	Premere più volte la leva jog verso l'alto (▶▶) (nel modo di arresto, tenere premuta la leva jog per scorrere in avanti i messaggi in modo continuo).

* Se al messaggio è stato aggiunto un segnalibro, l'apparecchio si arresta in corrispondenza del segnalibro.

** Queste operazioni si riferiscono alla funzione EASY-S impostata su "OFF". Per le operazioni con la funzione EASY-S impostata su "on", vedere a pagina 54.

Regolazione dell'audio di riproduzione amplificando i suoni non udibili – Funzione Digital Voice Up

Facendo scorrere l'interruttore VOICE UP su "ON", le sezioni di un messaggio registrato in cui il livello audio è molto basso vengono amplificate per renderle maggiormente udibili. Regolando l'intera registrazione sul livello ottimale, è possibile rendere l'audio di riproduzione maggiormente bilanciato e udibile (pagina 29).

Riproduzione accelerata o rallentata di un messaggio — DPC (Digital Pitch Control)

Se la velocità di riproduzione viene regolata tramite la voce di menu DPC (pagina 30), è possibile riprodurre un messaggio rapidamente o lentamente impostando l'interruttore DPC su "ON". In base all'impostazione accelerata o rallentata della riproduzione, vengono visualizzati rispettivamente gli indicatori "FAST" o "SLOW". È possibile modificare l'impostazione durante la riproduzione.

Individuazione rapida del punto da cui si desidera avviare la riproduzione (ricerca rapida)

Se EASY-S viene impostato su "on" (pagina 54) nel menu, è possibile individuare rapidamente il punto in corrispondenza del quale si desidera avviare la riproduzione premendo più volte la leva jog verso l'alto o verso il basso (▶▶|/|◀◀) nel modo di riproduzione o di pausa della riproduzione.

È possibile retrocedere di circa 3 secondi premendo una volta la leva jog verso il basso (|◀◀) oppure avanzare di circa 10 secondi premendo una volta la leva jog verso l'alto (▶▶|). Questa funzione è utile per individuare un punto specifico di una registrazione lunga.



Ricerca in avanti/all'indietro durante la riproduzione

- **Per effettuare una ricerca in avanti:** tenere premuta la leva jog verso l'alto (▶▶|) durante la riproduzione e rilasciarla nel punto in cui si desidera riprendere la riproduzione.
- **Per effettuare una ricerca all'indietro:** tenere premuta la leva jog verso il basso (|◀◀) durante la riproduzione e rilasciarla nel punto in cui si desidera riprendere la riproduzione.

L'apparecchio effettua la ricerca a bassa velocità riproducendo l'audio. Questa funzione è utile per ricercare una parola in avanti o all'indietro. Tenendo premuta la leva jog verso l'alto o verso il basso, l'apparecchio avvia la ricerca ad una velocità superiore. Durante l'avanzamento e il riavvolgimento, il contatore viene visualizzato indipendentemente dall'impostazione del modo di visualizzazione (pagina 26).

Riproduzione di messaggi (continua)

Se la riproduzione viene effettuata fino alla fine dell'ultimo messaggio

- Se la riproduzione o la riproduzione rapida vengono effettuate fino alla fine dell'ultimo messaggio, "END" lampeggia per 5 secondi e l'indicatore OPR si illumina in verde (non è possibile ascoltare l'audio di riproduzione).
- Se "END" smette di lampeggiare e l'indicatore OPR viene disattivato, l'apparecchio si arresta all'inizio dell'ultimo messaggio.
- Tenendo premuta la leva jog verso il basso () mentre "END" lampeggia, i messaggi vengono riprodotti rapidamente e la riproduzione normale viene avviata dal punto in cui viene rilasciato il tasto.
- Se l'ultimo messaggio è lungo e si desidera avviarne la riproduzione a partire da un punto determinato, tenere premuta la leva jog verso l'alto () per arrivare alla fine del messaggio, quindi premere la leva jog verso il basso () mentre "END" lampeggia per tornare al punto desiderato.
- Per tutti gli altri messaggi, raggiungere l'inizio del messaggio successivo ed eseguire la riproduzione all'indietro fino a raggiungere il punto desiderato.



Riproduzioni di tutti i messaggi contenuti in una cartella senza interruzione — Riproduzione continua

Se CONT (pagina 54) viene impostato su "on" nel menu, è possibile riprodurre tutti i messaggi contenuti in una cartella in modo continuo. È possibile modificare l'impostazione durante la riproduzione.

Riproduzione ripetuta di un messaggio — Riproduzione ripetuta

Durante la riproduzione, premere la leva jog () per oltre un secondo.

Viene visualizzato "" e il messaggio selezionato viene riprodotto ripetutamente.

Per tornare alla riproduzione normale, premere di nuovo la leva jog (). Per arrestare la riproduzione, premere STOP.

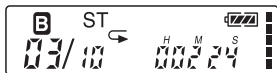

Per riprodurre ripetutamente una sezione specifica — Ripetizione A-B

È possibile specificare i punti di inizio (A) e fine (B) e riprodurre ripetutamente la sezione specificata (pagina 33).

Uso della finestra del display

Parti della finestra del display

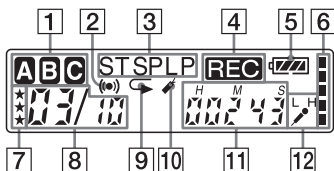

- 1** Indicazione della cartella
Indica la cartella corrente (A, B o C).
- 2** Indicatore dell'allarme (47)
Viene visualizzato quando viene impostato un allarme per un messaggio.
- 3** Indicazione del modo di registrazione (53)
Visualizza il modo di registrazione corrente:
 - ST: modo di registrazione stereo
 - SP: modo di registrazione standard (suono monofonico)
 - LP: modo di registrazione prolungata (suono monofonico)
- 4** Indicatore REC (registrazione) (11)
- 5** Indicatore della carica residua della pila (7)
Se viene collegato l'alimentatore CA (non in dotazione), questo indicatore non viene visualizzato.
- 6** Indicazione della memoria utilizzata (15)
- 7** Contrassegni di priorità (43)
- 8** Numero del messaggio selezionato / Numero totale di messaggi nella cartella (11, 18)
- 9** Indicatore della riproduzione ripetuta (22, 33)
Viene visualizzato mentre un messaggio o una parte specifica (A-B) del messaggio vengono riprodotti ripetutamente.
- 10** Indicatore del segnalibro (32)
Viene visualizzato quando viene aggiunto un segnalibro ad un messaggio.
- 11** Contatore / Indicazione del tempo residuo / Indicazione di data e ora di registrazione / Indicazione dell'ora corrente (26)
Viene visualizzato il display selezionato tramite DISPLAY nel menu.
- 12** Indicazione SENS (sensibilità microfono) (53)
Indica la sensibilità del microfono impostata:
 - H (alta): per registrare riunioni o in luoghi tranquilli e/o spaziosi.
 - L (bassa): per registrare dettati o in luoghi rumorosi.

Continua

Uso della finestra del display (continua)

■ Visualizzazione nei modi di registrazione e riproduzione

Nel modo normale di registrazione o riproduzione, nella finestra del display vengono visualizzati il numero del messaggio, il modo di registrazione e la sensibilità del microfono relativi al messaggio in corso di registrazione o riproduzione, nonché il contatore di riproduzione.

In un modo di registrazione o riproduzione particolare, ad esempio la registrazione mediante sovrascrittura, la riproduzione ripetuta A-B o la riproduzione DPC, l'indicazione del modo lampeggia sul display.

■ Visualizzazione nel modo di impostazione del menu

Nel modo di impostazione del menu, vengono visualizzate le voci di menu e l'impostazione corrente. È possibile modificare l'impostazione mentre il relativo indicatore lampeggia.

Durante l'impostazione dell'allarme o dell'orologio, viene visualizzato il display di impostazione di data e ora.

Esempi di visualizzazione

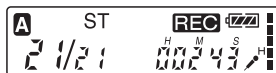

È in corso la registrazione del 21° messaggio dei 21 messaggi contenuti nella cartella A nel modo ST con una sensibilità del microfono alta (H).



L'interruttore DPC è stato impostato su "ON" per avviare la riproduzione rapida.

È stato selezionato il modo di registrazione LP.



Menu MODE

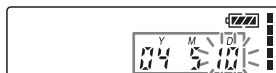

È stata impostata la data "10 maggio 2004".

■ Indicazioni di quantità residue

Se le pile o la memoria si esauriscono, le indicazioni delle quantità residue lampeggiano nel display.

Esempi di visualizzazione



Il tempo residuo è inferiore a 1 minuto

■ Messaggi di errore

È possibile che vengano visualizzati messaggi di errore o numeri di errore (pagina 62).



Si è verificato un errore di accesso



Viene visualizzato un numero di errore

Selezione del modo di visualizzazione

È possibile selezionare il modo di visualizzazione per i modi di arresto, registrazione e riproduzione.

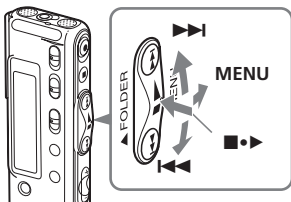

- 1** Ruotare la leva jog verso MENU.
Viene visualizzato il modo menu.

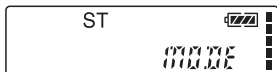

- 2** Premere la leva jog verso l'alto o verso il basso (▶▶/◀◀) per selezionare "DISP".

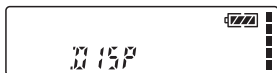

- 3** Premere la leva jog (■▶).
Viene visualizzata la finestra di impostazione del display.



- 4** Premere la leva jog verso l'alto o verso il basso (▶▶/◀◀) per selezionare il modo di visualizzazione.

COUNTER ↔ REM
↕ ↕
REC TIME ↔ REC DATE

I modi di visualizzazione cambiano nell'ordine indicato a destra.

- 5** Premere la leva jog (■▶).
6 Ruotare la leva jog verso MENU.
Il modo menu viene disattivato e viene ripristinato il modo normale.

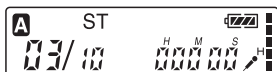

🕒 Visualizzazione dell'ora corrente
Se l'apparecchio non viene utilizzato e rimane nel modo di arresto per oltre 3 secondi, il display passa al modo di visualizzazione dell'ora corrente come mostrato a destra, indipendentemente dall'impostazione del modo di visualizzazione.

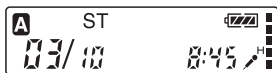

È possibile selezionare i seguenti modi di visualizzazione:

■ **COUNTER (tempo trascorso)**

Tempo trascorso della riproduzione/registrazione di un messaggio.



■ **REM (tempo residuo)**

Nel modo di riproduzione: indicazione del tempo residuo di un messaggio.

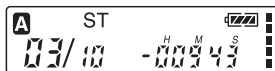

Nei modi di arresto e registrazione: indicazione del tempo di registrazione residuo.

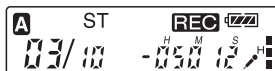

■ **REC DATE (data di registrazione)**

Nei modi di riproduzione e pausa della riproduzione, indica la data in cui è stato registrato il messaggio corrente. Nel modo di registrazione, indica la data corrente (se l'orologio non è stato impostato, viene visualizzata l'indicazione "--Y--M--D").

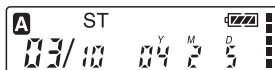

■ **REC TIME (ora di registrazione)**

Nei modi di riproduzione e pausa della riproduzione, indica l'ora in cui è stato registrato il messaggio corrente. Nel modo di registrazione, indica l'ora corrente (se l'orologio non è stato impostato, viene visualizzata l'indicazione "--:--").

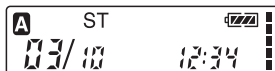

Selezione del modo di visualizzazione (continua)

Disattivazione del display

L'apparecchio non è dotato del tasto di accensione e spegnimento. Il display rimane costantemente visualizzato nella relativa finestra, senza influire sulla durata delle pile. Per disattivare il display, spostare l'interruttore HOLD in direzione della freccia nel modo di arresto.

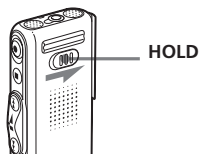

"HOLD" lampeggia per tre secondi, quindi il display viene disattivato. Per attivare il display, spostare l'interruttore HOLD nella direzione opposta.



► Vari modi di riproduzione

Regolazione dell'audio di riproduzione amplificando i suoni non udibili — Funzione Digital Voice Up

È possibile rendere l'audio di riproduzione maggiormente bilanciato e udibile amplificando solo le sezioni di un messaggio registrato in cui il livello audio è molto basso e regolando l'intera registrazione sul livello ottimale (funzione Digital Voice Up). Tale funzione è utile per rendere maggiormente udibili le voci dei partecipanti ad una riunione.

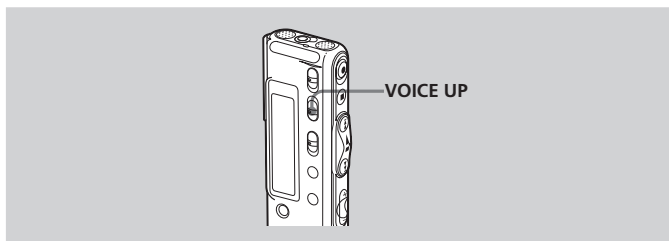

Vari modi di riproduzione

Nei modi di riproduzione o arresto, fare scorrere l'interruttore VOICE UP su "ON".

Il messaggio viene riprodotto con la nuova regolazione dell'audio.

Per tornare alla riproduzione normale

Fare scorrere l'interruttore VOICE UP su "OFF".

Regolazione della velocità di riproduzione — DPC (Digital Pitch Control)

È possibile regolare la velocità di riproduzione tra il doppio della velocità normale (+100%) e la metà della velocità normale (-50%). Grazie alla funzione di elaborazione digitale, il messaggio viene riprodotto con un tono naturale.

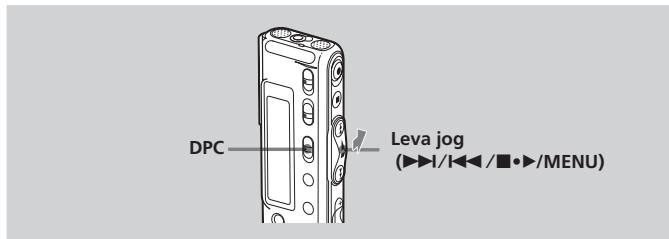

Riproduzione accelerata o rallentata di un messaggio

Spostare l'interruttore DPC su "ON".

L'indicazione "FAST" o "SLOW" lampeggia per 3 secondi e il messaggio viene riprodotto alla velocità specificata nel menu.



Per ripristinare la riproduzione normale

Spostare l'interruttore DPC su "OFF".

Impostazione della velocità di riproduzione

È possibile impostare la velocità di riproduzione quando l'interruttore DPC è impostato su "ON". L'impostazione della velocità di riproduzione rimane effettiva fino a quando non viene modificata.

- 1 Ruotare la leva jog verso MENU per visualizzare il modo menu.**

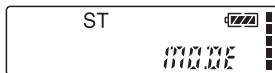

- 2 Premere la leva jog verso l'alto o verso il basso (▶▶/◀◀) per selezionare "DPC", quindi premere la leva jog (■▶).**

Viene visualizzato il modo di impostazione della velocità di riproduzione. Il numero che lampeggia rappresenta la velocità di riproduzione in percentuale in base ad una velocità standard pari a "0".

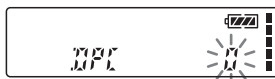

- 3 Premere la leva jog verso l'alto o verso il basso (▶▶/◀◀) per impostare la velocità di riproduzione.**

- Riproduzione accelerata (fino a +100% in passi di 10%): premere la leva jog verso l'alto (▶▶).
- Riproduzione rallentata (fino a -50% in passi di 5%): premere la leva jog verso il basso (◀◀).

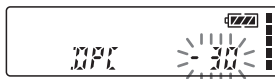

- 4 Premere la leva jog (■▶).**

La velocità di riproduzione specificata viene confermata.

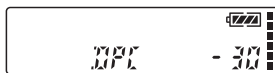

- 5 Ruotare la leva jog verso MENU per uscire dal modo menu.**

Viene ripristinata la visualizzazione normale.



Aggiunta di un segnalibro

È possibile aggiungere un segnalibro in un determinato punto di un messaggio e utilizzarlo durante la riproduzione. È consentita l'aggiunta di un solo segnalibro per ciascun messaggio.

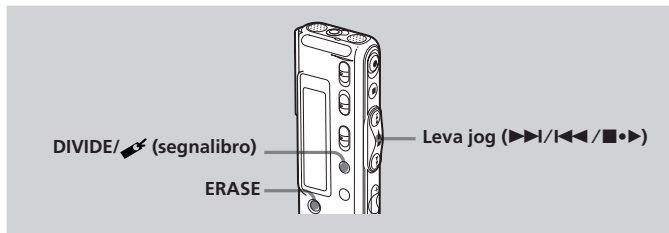

Durante il modo di riproduzione o di arresto, premere DIVIDE/ (segnalibro) per oltre 1 secondo.

Viene aggiunto un segnalibro e l'indicatore del segnalibro lampeggia per 3 secondi.

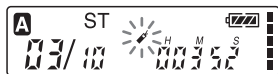

Se viene aggiunto un segnalibro ad un messaggio che ne contiene già uno, il segnalibro inserito in precedenza viene cancellato e il nuovo segnalibro viene aggiunto nel punto specificato.

Per avviare la riproduzione a partire dal punto contrassegnato con il segnalibro

Premere la leva jog verso l'alto o verso il basso (▶▶/◀◀) nel modo di arresto affinché l'indicatore del segnalibro lampeggi per 3 secondi.

Premere quindi la leva jog (■▶).

Per cancellare il segnalibro

- 1 Nel modo di arresto, premere la leva jog verso l'alto o verso il basso (▶▶/◀◀) per visualizzare il numero del messaggio contenente il segnalibro da cancellare.
- 2 Tenendo premuto DIVIDE/ (segnalibro), premere ERASE per oltre 1 secondo.
- 3 Premere ERASE mentre l'indicatore del segnalibro e "ERASE" lampeggiano.

Nota

Se si desidera unire messaggi che contengono segnalibri, cancellare i segnalibri prima di procedere all'operazione.

Riproduzione ripetuta di una sezione specifica — Ripetizione A-B

Durante la riproduzione di un messaggio, è possibile impostare i punti di inizio (A) e fine (B) di una parte del messaggio che si desidera riprodurre più volte.

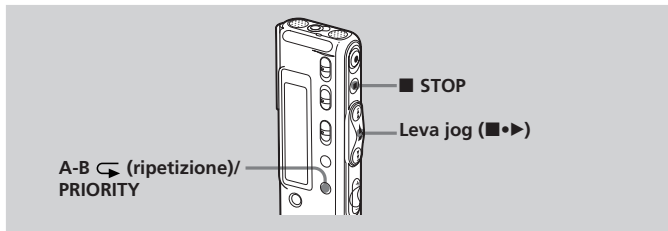

1 Durante la riproduzione, premere brevemente A-B ↶ (ripetizione) /PRIORITY.

Viene impostato il punto di inizio (A) della parte di messaggio da riprodurre più volte. "A-B B" lampeggia.



2 Durante la riproduzione, premere brevemente A-B ↶ (ripetizione)/PRIORITY.

Viene impostato il punto finale (B) della parte di messaggio da riprodurre più volte.

Vengono visualizzati "A-B" e "↶" e la parte di messaggio specificata viene riprodotta più volte.

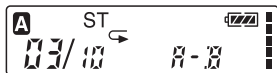

Per tornare alla riproduzione normale

Premere la leva jog (■▶).

Per arrestare la riproduzione ripetuta A-B

Premere ■STOP.

Note

- Non è possibile impostare la riproduzione ripetuta A-B di una parte che include due o più messaggi.
- Se non viene specificato, il punto finale (B) viene impostato automaticamente alla fine (o all'inizio) del messaggio.

Aggiunta di una registrazione

Note

- Per impostazione predefinita, non è possibile aggiungere registrazioni onde evitare la cancellazione accidentale di messaggi. Per modificare l'impostazione, vedere "Modalità di aggiunta di una registrazione" (pagina 51).
- La parte di messaggio aggiunta o sovrascritta verrà registrata utilizzando lo stesso modo di registrazione (ST, SP o LP; vedere a pagina 53) del messaggio originale, indipendentemente dall'impostazione corrente del modo di registrazione.
- Non è possibile aggiungere o sovrascrivere una registrazione se la memoria residua non è sufficiente. Per ulteriori informazioni, vedere "Soluzione dei problemi" (pagina 58).

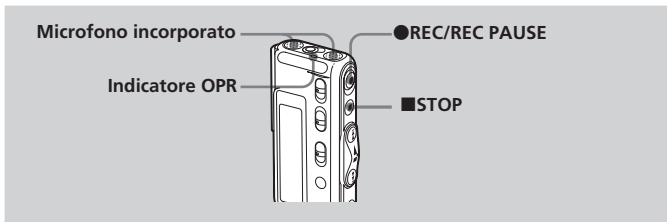

Aggiunta di una registrazione ad un messaggio precedentemente registrato

Se la voce di menu REC-OP è impostata su "ADD", è possibile aggiungere una registrazione al messaggio in fase di riproduzione.

La registrazione aggiunta viene posta dopo il messaggio corrente e considerata parte del messaggio.

Durante la riproduzione del messaggio 3



Dopo l'aggiunta di una registrazione



Registrazione aggiunta

- 1** Durante la riproduzione, premere brevemente **●REC/REC PAUSE**.

“REC” e “ADD” lampeggiano e l'apparecchio si arresta nel modo di pausa della registrazione.

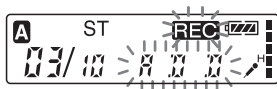

- 2** Mentre “REC” e “ADD” lampeggiano, premere **●REC/REC PAUSE**.

Viene visualizzato l'indicatore “REC” e “ADD” lampeggia per 3 secondi nella finestra del display. L'indicatore OPR si illumina in rosso. La nuova registrazione viene quindi aggiunta alla fine del messaggio corrente.

- 3** Premere **■STOP** per arrestare la registrazione.

Aggiunta di una registrazione mediante sovrascrittura durante la riproduzione

Se la voce di menu REC-OP è impostata su “OVER”, è possibile aggiungere una registrazione mediante sovrascrittura dopo il punto selezionato di un messaggio registrato. La parte di messaggio che segue il punto selezionato viene cancellata.

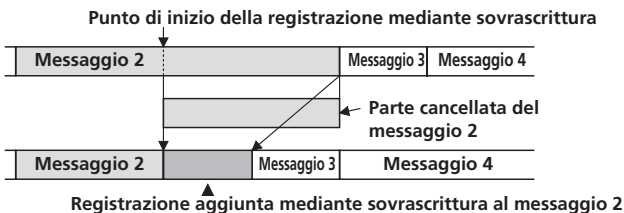

- 1** Durante la riproduzione, premere brevemente **●REC/REC PAUSE**.

Viene visualizzato l'indicatore “REC”. “OVER” lampeggia sul display e l'indicatore OPR lampeggia in rosso.



- 2** Premere **●REC/REC PAUSE** per avviare la registrazione.

La visualizzazione torna al modo impostato nel menu e l'indicatore OPR si illumina in rosso.

- 3** Premere **■STOP** per arrestare la registrazione.

Cancellazione di messaggi

È possibile cancellare i messaggi registrati uno alla volta o tutti i messaggi di una cartella contemporaneamente.

Nota

Una volta che la registrazione è stata cancellata, non è più possibile recuperarla.

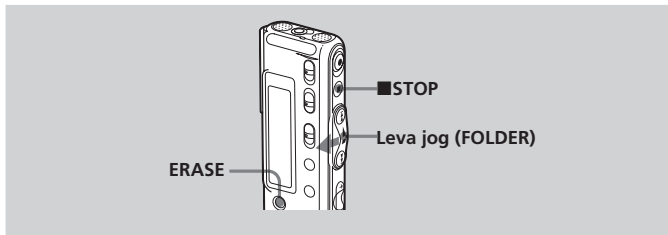

Cancellazione di messaggi uno alla volta

È possibile effettuare la cancellazione limitandola ai messaggi che non sono più necessari.

Quando un messaggio viene cancellato, i messaggi restanti si spostano e vengono rinumerati in modo da non lasciare spazio tra i messaggi.

Cancellazione del messaggio 3

Prima della cancellazione



Dopo la cancellazione

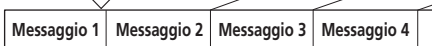

I messaggi restanti vengono rinumerati.

1 Premere ERASE durante la riproduzione del messaggio da cancellare oppure per oltre 1 secondo nel modo di arresto.

Il numero del messaggio e "ERASE" lampeggiano mentre i primi e gli ultimi 5 secondi del messaggio vengono riprodotti 10 volte.



2 Premere ERASE mentre il messaggio viene riprodotto e l'indicatore "ERASE" lampeggia.

Il messaggio viene cancellato e i messaggi restanti vengono rinumerati. Ad esempio, se si cancella il messaggio 3, il messaggio 4 viene rinumerato come messaggio 3. Una volta completata la cancellazione, l'apparecchio si arresta all'inizio del messaggio successivo.

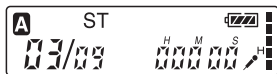

Per annullare la cancellazione

Premere ■STOP prima del punto 2.

Per cancellare altri messaggi

Ripetere i punti 1 e 2.

Per cancellare un messaggio parzialmente

Innanzitutto, dividere il messaggio (vedere pagina 39), quindi seguire la procedura descritta in questa pagina per cancellare il messaggio.

Cancellazione di messaggi (continua)

Cancellazione di tutti i messaggi di una cartella

È possibile cancellare tutti i messaggi contenuti in una cartella.

- 1** Ruotare più volte la leva jog verso **FOLDER** per visualizzare la cartella (A, B o C) contenente i messaggi da cancellare.

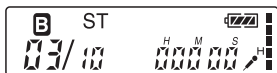

- 2** Tenendo premuto **■STOP**, premere **ERASE** per oltre 1 secondo.

Il numero del messaggio e "ALL ERASE" lampeggiano per 10 secondi.

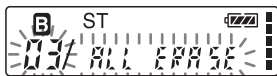

- 3** Mentre "ALL ERASE" lampeggia, premere **ERASE**.

Tutti i messaggi contenuti nella cartella vengono cancellati. La cartella non viene eliminata.

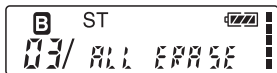

Per annullare la cancellazione

Premere **■STOP** prima del punto 3.

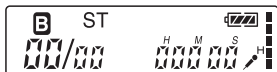

Divisione di un messaggio in due parti/ unione di più messaggi

È possibile dividere un messaggio o unire più messaggi.

- È possibile dividere un messaggio in due parti nei modi di registrazione e riproduzione.
- È possibile unire più messaggi nel modo di arresto (vedere a pagina 41).

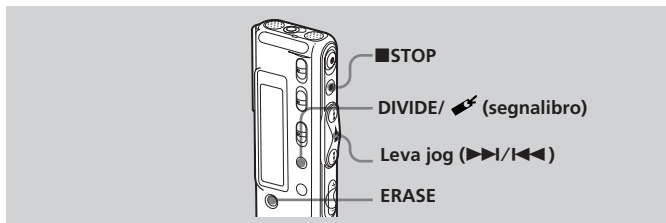

Nota

In alcuni casi potrebbe non essere possibile dividere o unire i messaggi a causa del sistema di registrazione di un registratore IC (pagine 60 e 63).

Divisione di un messaggio

È possibile dividere un messaggio nei modi di registrazione e riproduzione. Il messaggio viene diviso in due parti e un nuovo numero viene aggiunto al messaggio diviso. Grazie alla divisione del messaggio, è possibile individuare facilmente il punto da riprodurre nel caso di registrazioni lunghe, ad esempio di riunioni.

È possibile dividere un messaggio fino a raggiungere il numero totale di messaggi contenuti nella cartella pari a 99.

Note

- Per dividere un messaggio, è necessario disporre di una determinata quantità di spazio libero nella memoria. Per ulteriori informazioni, vedere "Limitazioni di sistema" a pagina 63.
- Se si divide un messaggio contenente contrassegni di priorità, tali contrassegni vengono aggiunti ad entrambe le parti del messaggio diviso.

Divisione di un messaggio in due parti/unione di più messaggi (continua)

Durante la registrazione o la riproduzione di un messaggio, premere **DIVIDE/**  (segnalibro) nel punto in cui si desidera inserire la divisione.

- Se **DIVIDE/**  (segnalibro) viene premuto durante la registrazione:

Il numero del nuovo messaggio viene aggiunto in corrispondenza del punto in cui il tasto è stato premuto, quindi il numero del nuovo messaggio e “DIVIDE” lampeggiano per 3 secondi.

Il messaggio viene diviso in due parti che, tuttavia, vengono registrate senza alcuna interruzione.

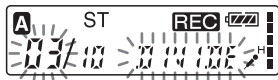

Messaggio 1	Messaggio 2	Messaggio 3
-------------	-------------	-------------

▲ Il messaggio viene diviso.

→ La registrazione continua.

Suggerimento

È possibile dividere un messaggio nel modo di pausa della registrazione.

- Se **DIVIDE/**  (segnalibro) viene premuto durante la riproduzione:

Il messaggio viene diviso in due parti in corrispondenza del punto in cui il tasto è stato premuto, quindi “DIVIDE” lampeggia per 3 secondi. I numeri dei messaggi successivi aumentano di una unità.



Messaggio 1	Messaggio 2	Messaggio 3
-------------	-------------	-------------

▲ Il messaggio viene diviso.

Messaggio 1	Messaggio 2	Messaggio 3	Messaggio 4
-------------	-------------	-------------	-------------

I numeri dei messaggi aumentano di una unità.

Per riprodurre il messaggio diviso

Premere la leva jog verso l'alto o verso il basso (/|/◀) per visualizzare il numero del messaggio, poiché ad entrambe le parti del messaggio diviso è stato assegnato un numero.

Per riprodurre il messaggio diviso senza interruzioni

Impostare CONT su “on” nel menu come descritto nella sezione “Modifica delle impostazioni” a pagina 54.

Unione di più messaggi

È possibile unire due messaggi per formarne uno solo.

Messaggio 1	Messaggio 2	Messaggio 3	Messaggio 4
	↓	▲	
Messaggio 1	Messaggio 2	Messaggio 3	

I numeri dei messaggi diminuiscono.

I messaggi vengono uniti.

Note

- Dopo avere unito i messaggi, l'impostazione dell'allarme, i contrassegni di priorità e il segnalibro dell'ultimo messaggio vengono cancellati.
- Se vengono uniti messaggi contenenti segnalibri, seguendo le procedure descritte di seguito i segnalibri verranno cancellati. Per unire i messaggi, eseguire nuovamente le procedure.
- Non è possibile unire messaggi registrati utilizzando modi differenti.

- 1** Premere **■STOP** per arrestare il registratore IC.
- 2** Premere la leva jog verso l'alto o verso il basso (**▶▶/◀◀**) per visualizzare il numero del secondo dei due messaggi da unire.
- 3** Tenendo premuto **DIVIDE/**  (segnalibro), premere **ERASE** per oltre 1 secondo.

"COMBINE" lampeggia per 10 secondi.



- 4** Premere **ERASE** mentre il display lampeggia.
I due messaggi vengono uniti in un unico messaggio e i messaggi vengono rinumerati come illustrato in questa pagina.

Per annullare la cancellazione

Premere **■STOP** prima del punto 4.

Spostamento dei messaggi in una cartella diversa

È possibile trasferire i messaggi registrati in un'altra cartella. Se si trasferisce un messaggio in un'altra cartella, esso viene automaticamente eliminato dalla cartella di origine.

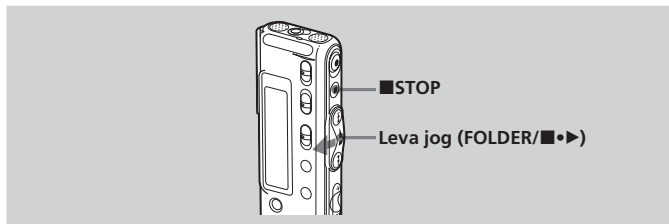

Esempio: spostamento del messaggio 3 dalla cartella B alla cartella C

- 1 Riprodurre il messaggio da trasferire.**



- 2 Ruotare più volte la leva jog verso FOLDER per selezionare la cartella in cui trasferire il messaggio.**

La cartella di destinazione e "MOVE" lampeggiano. I primi e gli ultimi 5 secondi del messaggio vengono riprodotti.

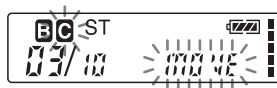

- 3 Premere la leva jog (■▶).**

Il messaggio viene trasferito nella cartella di destinazione. I messaggi vengono ordinati in base alla data e all'ora di registrazione o al numero dei contrassegni di priorità della cartella.

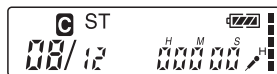

Per annullare lo spostamento del messaggio

Premere ■STOP prima del punto 3.

Aggiunta di contrassegni di priorità

— Funzione contrassegno di priorità

Solitamente i messaggi vengono disposti nell'ordine in cui sono stati registrati. L'aggiunta di contrassegni di priorità (★) ai messaggi importanti consente di rinumerare i messaggi in ordine di priorità. Sono disponibili quattro livelli: "★★★" (livello superiore), "★★", "★" e nessun contrassegno di priorità. È possibile aggiungere i contrassegni di priorità nei modi di arresto e riproduzione.

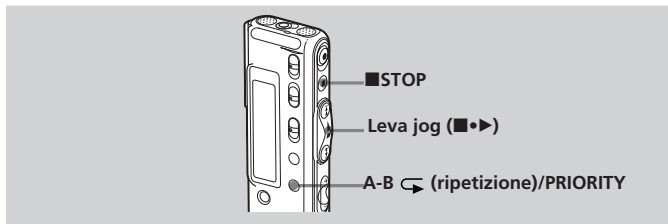

Aggiunta di contrassegni di priorità nel modo di arresto

1 Selezionare il messaggio a cui assegnare il contrassegno di priorità.



2 Premere A-B ↶ (ripetizione)/PRIORITY per oltre 1 secondo. "★" e l'indicazione del numero di messaggio lampeggiano.



3 Premere più volte A-B ↶ (ripetizione)/PRIORITY per selezionare il numero di contrassegni di priorità (★) mentre le indicazioni lampeggiano.



L'impostazione è completa quando i contrassegni di priorità (★) rimangono illuminati nella finestra del display e i messaggi vengono rinumerati.

Continua

Aggiunta di contrassegni di priorità — Funzione contrassegno di priorità (continua)

Aggiunta di contrassegni di priorità nel modo di riproduzione

- 1 Premere A-B \curvearrowright (ripetizione)/PRIORITY per oltre 1 secondo durante la riproduzione del messaggio a cui si desidera assegnare il contrassegno di priorità.

“★” e l’indicazione del numero di messaggio lampeggiano mentre i primi e gli ultimi 5 secondi del messaggio vengono riprodotti 10 volte.



- 2 Premere più volte A-B \curvearrowright (ripetizione)/PRIORITY per selezionare il numero di contrassegni di priorità (★).



- 3 Premere la leva jog (■▶) per memorizzare l’impostazione.

L’impostazione viene completata e i messaggi vengono rinumerati.



In questo esempio, la cartella contiene 3 messaggi

Messaggi con contrassegni di priorità

I messaggi vengono ordinati in base al numero di contrassegni di priorità (★) della cartella. I messaggi privi di contrassegni di priorità vengono spostati dopo i messaggi con contrassegni di priorità.

Suggerimento

Se in una cartella sono presenti oltre 2 messaggi con lo stesso numero di contrassegni di priorità, questi messaggi vengono ordinati in base alla data e all’ora di registrazione (il messaggio con data e ora precedenti viene posto prima dell’altro).

Nota

È inoltre possibile aggiungere contrassegni di priorità utilizzando il software “Digital Voice Editor” in dotazione. Tuttavia i messaggi vengono ordinati in base al numero di contrassegni di priorità solo se si esegue tale operazione tramite il software.



Messaggio 1



Messaggio 2



Messaggio 3

Riproduzione di un messaggio all'ora desiderata con allarme

È possibile fare suonare un allarme e avviare automaticamente la riproduzione del messaggio selezionato all'ora desiderata. Il messaggio può essere riprodotto in corrispondenza di una data specifica, una volta alla settimana oppure ogni giorno alla stessa ora.

È inoltre possibile fare suonare l'allarme senza riprodurre il messaggio.

Nota

Non è possibile impostare l'allarme se l'orologio non è stato impostato o non è stato registrato alcun messaggio.



1 Selezionare il messaggio da riprodurre.

Per ulteriori informazioni sulla selezione del messaggio desiderato, vedere i punti 1 e 2 di "Riproduzione di messaggi" a pagina 18.

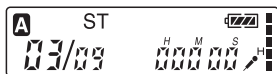

2 Attivare il modo di impostazione dell'allarme.

① Ruotare la leva jog verso MENU.

Nella finestra del display, viene visualizzato il modo menu.

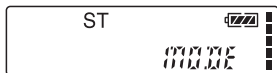

② Premere la leva jog verso l'alto o verso il basso (▶▶|/|◀◀) per selezionare "ALARM OFF".

Se l'allarme è già stato impostato su "on", viene visualizzato "ALARM on".



Continua

Riproduzione di un messaggio all'ora desiderata con allarme (continua)

- ③ Premere la leva jog (■•►).
Nella finestra del display, viene visualizzato il modo di impostazione dell'allarme.
- ④ Premere la leva jog verso l'alto o verso il basso (►►/◄◄) per selezionare "on".
Se "on" è già stato selezionato, passare al punto successivo.
- ⑤ Premere la leva jog (■•►).
Nella finestra del display, viene visualizzato l'indicatore "DATE".



3 Impostare la data e l'ora dell'allarme.

Per effettuare la riproduzione in corrispondenza di una data desiderata

- ① Premere la leva jog (■•►) mentre viene visualizzato "DATE".
Le cifre dell'anno lampeggiano.
- ② Premere la leva jog verso l'alto o verso il basso (►►/◄◄) per selezionare le cifre dell'anno, quindi premere la leva jog (■•►).
Le cifre del mese lampeggiano.
- ③ Impostare il mese e il giorno in sequenza, quindi premere la leva jog (■•►).



Per effettuare la riproduzione una volta alla settimana

Premere la leva jog verso l'alto o verso il basso (►►/◄◄) per selezionare il giorno della settimana (da "SUN" per la domenica a "SAT" per il sabato). Premere quindi la leva jog (■•►).



Per effettuare la riproduzione alla stessa ora ogni giorno

Premere la leva jog verso l'alto o verso il basso (▶▶|/|◀◀) per selezionare "DAILY". Premere quindi la leva jog (■•▶).



4 Selezionare l'ora dell'allarme.

① Premere la leva jog verso l'alto o verso il basso (▶▶|/|◀◀) per selezionare le cifre dell'ora, quindi premere la leva jog (■•▶).



Le cifre dei minuti lampeggiano.

② Premere la leva jog verso l'alto o verso il basso (▶▶|/|◀◀) per selezionare le cifre dei minuti, quindi premere la leva jog (■•▶).



5 Selezionare la riproduzione dell'allarme.

Premere la leva jog verso l'alto o verso il basso (▶▶|/|◀◀) per selezionare "B-PLAY" (per impostare la riproduzione dopo l'allarme) oppure "B-ONLY" (per impostare solo l'allarme).



6 Premere la leva jog (■•▶).

L'impostazione è completa.



7 Ruotare la leva jog verso MENU per uscire dal modo menu.

Viene ripristinata la visualizzazione normale. Se viene selezionato il messaggio per cui è stato impostato l'allarme, viene visualizzato "(*)".



Quando vengono raggiunte la data e l'ora impostate

All'ora prestabilita, l'allarme suona per circa 10 secondi e il messaggio selezionato viene riprodotto (se al punto 5 è stato selezionato "B-ONLY", suonerà solo l'allarme).

Durante la riproduzione con allarme, "ALARM" lampeggia nella finestra del display.

Al termine della riproduzione, l'apparecchio si arresta automaticamente all'inizio dello stesso messaggio.

Riproduzione di un messaggio all'ora desiderata con allarme (continua)

Per ascoltare di nuovo lo stesso il messaggio

Premere la leva jog (■•▶). Il messaggio viene riprodotto dall'inizio.

Per annullare l'impostazione dell'allarme prima che venga avviata la riproduzione

Premere ■STOP mentre suona l'allarme. È possibile arrestare la riproduzione con allarme anche se la funzione HOLD è attivata.

Per annullare l'impostazione dell'allarme

Al punto 2 di pagina 45, selezionare "OFF", quindi premere la leva jog (■•▶).

Per controllare l'impostazione dell'allarme

Seguire i punti da 1 a 2 di pagina 45 per visualizzare la data e l'ora dell'allarme corrente. Seguire quindi i punti da 3 a 7 delle pagine 46 e 47 per modificare la data e l'ora dell'allarme.

Note

- Se l'ora preimpostata per l'allarme viene raggiunta mentre è in corso la riproduzione di un altro messaggio con allarme, la riproduzione si arresta e viene riprodotto il nuovo messaggio.
- Se l'ora preimpostata per l'allarme viene raggiunta mentre è in corso una registrazione, l'allarme suona dopo che la registrazione è terminata. Quando viene raggiunta l'ora preimpostata per l'allarme, "Ⓢ" lampeggia.
- Se nel corso di una registrazione sono impostati più allarmi, verrà riprodotto solo il primo messaggio.
- Se l'ora preimpostata per l'allarme viene raggiunta quando l'apparecchio si trova nel modo menu, l'allarme suona e il modo menu viene disattivato.
- Se si divide un messaggio per cui è stato impostato l'allarme, l'impostazione dell'allarme rimane attiva solo per la prima parte del messaggio diviso.
- Se vengono uniti messaggi per cui è stato impostato l'allarme, l'impostazione dell'allarme per il secondo messaggio viene annullata.
- L'impostazione dell'allarme non viene cancellata quando termina la riproduzione con allarme.

Disattivazione dell'indicatore OPR (LED)

Nei modi di registrazione e riproduzione, l'indicatore OPR (operazione) si illumina o lampeggia. È possibile impostare l'indicatore OPR in modo che venga disattivato anche durante il funzionamento.

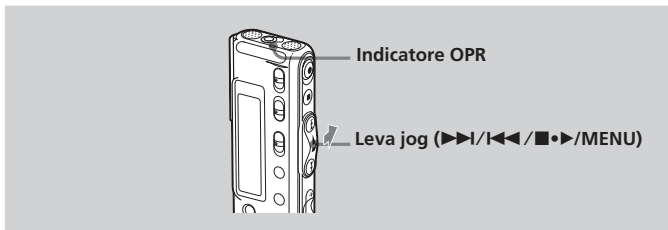

1 Ruotare la leva jog verso MENU.

Viene visualizzato il modo menu.

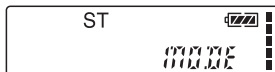

2 Premere la leva jog verso l'alto o verso il basso (▶▶/◀◀) per selezionare "LED on".

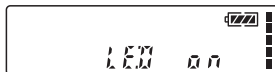

3 Premere la leva jog (■▶).

Viene visualizzato il modo di impostazione di LED.

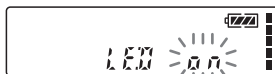

4 Premere la leva jog verso l'alto o verso il basso (▶▶/◀◀) per selezionare "OFF", quindi premere la leva jog (■▶).

L'impostazione viene modificata.

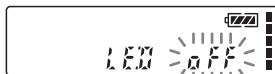

5 Ruotare la leva jog verso MENU per uscire dal modo menu.

Viene ripristinata la visualizzazione normale.

Per attivare l'indicatore OPR

Al punto 4, selezionare "on", quindi premere la leva jog (■▶).

Per evitare la pressione accidentali dei tasti — Funzione HOLD

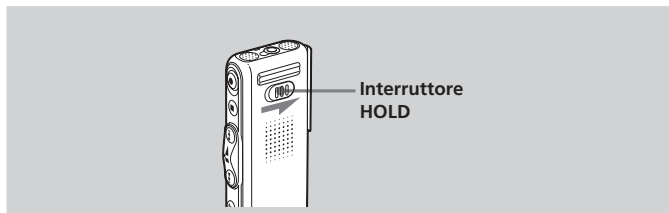

Spostare l'interruttore HOLD nella direzione della freccia. "HOLD" lampeggia per 3 secondi ad indicare che tutte le funzioni dei tasti sono bloccate. Se la funzione HOLD viene attivata nel modo di arresto, il display viene disattivato dopo il lampeggiamento dell'indicatore "HOLD".



Per disattivare la funzione HOLD

Spostare l'interruttore HOLD nella direzione opposta.

Suggerimento

Anche se la funzione HOLD è attivata, è possibile arrestare la riproduzione con allarme. Per arrestare l'allarme o la riproduzione, premere ■STOP (non è possibile arrestare la riproduzione normale).

Modalità di aggiunta di una registrazione

Per impostazione predefinita, non è possibile aggiungere registrazioni (pagina 34) onde evitare la cancellazione accidentale di messaggi. Se si desidera aggiungere una registrazione ad un messaggio precedentemente registrato (pagina 34) o aggiungere una registrazione mediante sovrascrittura (pagina 35), modificare l'impostazione di REC-OP come indicato di seguito.

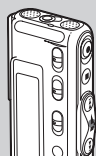

Leva jog (▶▶/◀◀/■▶/MENU)

1 Ruotare la leva jog verso MENU.

Nella finestra del display, viene visualizzato il modo menu.

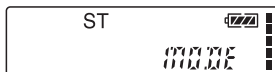

2 Premere la leva jog verso l'alto o verso il basso (▶▶/◀◀) per selezionare "REC-OP", quindi premere la leva jog (■▶).

Viene visualizzata la finestra per l'aggiunta di una registrazione.

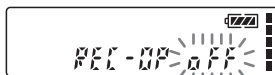

3 Premere la leva jog verso l'alto o verso il basso (▶▶/◀◀) per selezionare "on", quindi premere la leva jog (■▶).

L'impostazione viene modificata.

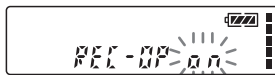

4 Premere la leva jog verso l'alto o verso il basso (▶▶/◀◀) per selezionare "ADD" o "OVER", quindi premere la leva jog (■▶).

- ADD: consente di aggiungere una registrazione ad un messaggio precedentemente registrato
- OVER: consente di aggiungere una registrazione mediante sovrascrittura



5 Ruotare la leva jog verso MENU per uscire dal modo menu.

Viene ripristinata la visualizzazione normale.

Per impedire l'aggiunta di una registrazione

Al punto 3, selezionare "OFF", quindi premere la leva jog (■▶).

Modifica delle impostazioni — MENU

È possibile utilizzare il menu per modificare le impostazioni del registratore IC. Nei modi di riproduzione e registrazione, le voci di menu visualizzate sono limitate. Seguire la procedura indicata di seguito per visualizzare il menu e modificare le impostazioni:

- ① Ruotare la leva jog verso MENU.
Viene visualizzato il modo menu.
- ② Premere la leva jog verso l'alto o verso il basso (▶▶|/|◀◀) per selezionare la voce di menu di cui si desidera modificare l'impostazione.
- ③ Premere la leva jog (■•▶).
Viene visualizzato il modo di impostazione della voce di menu selezionata.
- ④ Premere la leva jog verso l'alto o verso il basso (▶▶|/|◀◀) per selezionare l'impostazione da effettuare, quindi premere la leva jog (■•▶).
L'impostazione viene modificata.
- ⑤ Ruotare la leva jog verso MENU per uscire dal modo menu.
Viene ripristinata la visualizzazione normale.

Nota

Se non viene premuto alcun tasto per un minuto, il modo menu viene disattivato automaticamente e viene ripristinata la visualizzazione normale.

Voci di menu	Impostazioni (*: impostazione iniziale)	Arresto/riproduzione/ registrazione**
MODE	<p>Visualizza la finestra di impostazione del modo di registrazione:</p> <p>ST*: è possibile eseguire la registrazione con audio stereo.</p> <p>SP: è possibile eseguire la registrazione con audio di qualità ottimale (audio monofonico).</p> <p>LP: è possibile eseguire la registrazione per un periodo di tempo più lungo (audio monofonico).</p>	OK/-/-
SENS	<p>Visualizza la finestra di impostazione della sensibilità del microfono.</p> <p>H* (alta): per registrare riunioni o in luoghi tranquilli e/o spaziosi.</p> <p>L (bassa): per registrare dettati o in luoghi rumorosi.</p>	OK/-/OK
DISP	<p>Visualizza la finestra di modifica del modo di visualizzazione (COUNTER*). Vedere a pagina 26.</p>	OK/OK/OK
VOR	<p>Visualizza la finestra di impostazione della funzione VOR (Voice Operated Recording, registrazione ad attivazione vocale).</p> <p>on: la funzione VOR è attivata. La registrazione viene avviata quando l'apparecchio rileva un suono e si arresta non appena questo si interrompe, evitando di registrare nei periodi in cui vi è assenza di suoni.</p> <p>OFF*: la funzione VOR è disattivata. Viene impostata la registrazione normale.</p>	OK/-/OK
DPC	<p>Visualizza la finestra di impostazione della velocità di riproduzione (on/OFF (0%)*). Vedere a pagina 30.</p>	OK/OK/-

**Indica la possibilità di modificare l'impostazione in ciascun modo operativo (arresto/riproduzione/registrazione): "OK" indica che è possibile modificare l'impostazione e "-" indica che non è possibile modificare l'impostazione.

Continua

Modifica delle impostazioni — MENU (continua)

Voci di menu	Impostazioni (*: impostazione iniziale)	Arresto/riproduzione/ registrazione
EASY-S	Visualizza la finestra di impostazione della funzione di ricerca rapida. on: è possibile retrocedere di circa 3 secondi premendo la leva jog verso il basso (◀◀) o avanzare di circa 10 secondi premendo la leva jog verso l'alto (▶▶). OFF*: è possibile scorrere all'indietro o in avanti i messaggi premendo la leva jog verso il basso o verso l'alto (◀◀/▶▶).	OK/-/-
CONT	Visualizza la finestra di impostazione della riproduzione continua. on: è possibile riprodurre tutti i messaggi di una cartella in modo continuo. OFF*: la riproduzione si arresta alla fine di ciascun messaggio.	OK/OK/-
REC-OP	Visualizza la finestra di impostazione dell'aggiunta di una registrazione (on/OFF*). Vedere a pagina 51.	OK/-/-
SET DATE	Visualizza la finestra di impostazione dell'orologio (03Y1M1D*). Vedere a pagina 8.	OK/-/-
BEEP	on*: viene emesso un segnale acustico ad indicare che l'operazione è stata accettata. OFF: non viene emesso alcun segnale acustico ad eccezione dell'allarme.	OK/-/-
LED	Visualizza la finestra di attivazione o disattivazione dell'indicatore OPR durante il funzionamento (on*/OFF). Vedere a pagina 49.	OK/-/-
ALARM	Visualizza la finestra di impostazione dell'allarme (on/OFF*). Vedere a pagina 45.	OK/-/-

Uso del software "Digital Voice Editor"

Collegando il registratore IC al computer tramite il cavo USB in dotazione, è possibile utilizzare il software "Digital Voice Editor" per eseguire le seguenti operazioni:

- Salvare sul disco fisso del computer i messaggi contenuti nel registratore IC.
- Trasferire nuovamente nel registratore IC i messaggi contenuti nel PC.
- Riprodurre o modificare i messaggi mediante il computer.
- Inviare un messaggio e-mail vocale utilizzando un software di posta elettronica MAPI.
- Trascrivere i messaggi contenuti nel registratore IC utilizzando il software di riconoscimento vocale Dragon NaturallySpeaking® (non in dotazione).

Per ulteriori informazioni, vedere le istruzioni per l'uso del software "Digital Voice Editor 2" in dotazione.

Collegamento

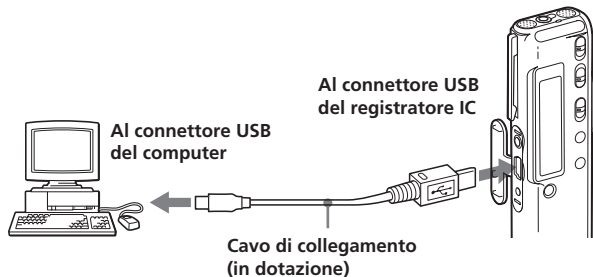

Requisiti di sistema

Il computer e il software di sistema devono rispettare i requisiti minimi indicati di seguito.

- Computer IBM PC/AT o compatibile
 - CPU: processore Pentium® II da 266 MHz o superiore
 - RAM: 64 MB o superiore
 - Spazio libero su disco fisso: 70 MB o superiore in base alle dimensioni e al numero dei file audio memorizzati
 - Unità CD-ROM
 - Porta USB
 - Scheda audio: Sound Blaster 16 compatibile
 - Schermo: Hi color a 16 bit o superiore e 800 x 480 punti o superiore
- SO: installazione standard di Microsoft® Windows® XP Professional/XP Home Edition/2000 Professional/Millennium Edition/98 Second Edition/98 (non è possibile utilizzare il software con Windows® 95 o Windows® NT).

Note

- Non è possibile utilizzare il software con un computer Macintosh.
- Non sono supportati computer assemblati dall'utente, computer con sistema operativo installato o aggiornato dall'utente, né computer con ambiente operativo multi-boot.

Precauzioni

Alimentazione

- Utilizzare l'apparecchio solo mediante CC a 3 V. Utilizzare due pile alcaline LR03 (formato AAA).

Sicurezza

- Non utilizzare l'apparecchio durante la guida di auto, biciclette o qualsiasi veicolo a motore.

Uso

- Non lasciare l'apparecchio in prossimità di fonti di calore o in luoghi soggetti a luce solare diretta, polvere eccessiva o urti meccanici.
- Se un oggetto solido o un liquido dovessero penetrare all'interno dell'apparecchio, rimuovere le pile e far controllare l'apparecchio da personale qualificato prima di utilizzarlo nuovamente.

Disturbi

- Se durante la registrazione o la riproduzione l'apparecchio viene collocato in prossimità di una fonte di alimentazione CA, una lampada a fluorescenza o un telefono cellulare, è possibile che si manifestino dei disturbi.
- Se un oggetto, ad esempio un dito, sfiora o urta l'apparecchio durante la registrazione, potrebbero venire registrati dei disturbi.

Manutenzione

- Per pulire le parti esterne, utilizzare un panno morbido leggermente inumidito con acqua. Non utilizzare alcol, benzene o solventi.

In caso di domande o problemi riguardanti l'apparecchio, rivolgersi al rivenditore Sony più vicino.

Raccomandazioni di sicurezza

Onde evitare l'eventuale perdita di dati causata da operazioni accidentali o problemi di funzionamento del registratore IC, si consiglia di salvare una copia di backup dei messaggi registrati su un registratore a cassette, un computer e così via.

Soluzione dei problemi

Prima di fare riparare l'apparecchio da personale qualificato, consultare la sezione riportata di seguito. Nel caso in cui il problema persista, rivolgersi al rivenditore Sony più vicino.

Registratore IC

Sintomo	Rimedio
L'apparecchio non funziona.	<ul style="list-style-type: none">• Le pile sono state inserite senza rispettare la corretta polarità (pagina 6).• Le pile sono scariche.• I tasti sono stati bloccati tramite l'interruttore HOLD (pagina 50). Se viene premuto un tasto qualsiasi, "HOLD" lampeggia per 3 secondi.
Il diffusore non emette alcun suono.	<ul style="list-style-type: none">• Il volume è completamente abbassato.• È stato collegato un auricolare.
L'audio proviene dal diffusore anche se è stato collegato l'auricolare.	<ul style="list-style-type: none">• Se l'auricolare non viene collegato saldamente durante la riproduzione, è possibile che l'audio venga emesso dal diffusore. Scollegare l'auricolare e ricollegarlo saldamente.
L'indicatore OPR non si illumina.	<ul style="list-style-type: none">• LED è impostato su "OFF". Visualizzare il menu e impostare LED su "on".
Viene visualizzato l'indicatore "FULL" e non è possibile avviare la registrazione.	<ul style="list-style-type: none">• La memoria è completa. Cancellare alcuni messaggi (pagina 36).• Sono stati registrati 99 messaggi nel cartella selezionata. Selezionare un'altra cartella o cancellare alcuni messaggi (pagina 36).
Non è possibile cancellare un messaggio.	<ul style="list-style-type: none">• Il messaggio o la cartella che contiene il messaggio sono disponibili in sola lettura sul computer. Visualizzare il messaggio tramite Esplora risorse, quindi deselezionare la casella "Sola lettura" nella finestra "Proprietà".

Sintomo	Rimedio
Non è possibile aggiungere né sovrascrivere una registrazione.	<ul style="list-style-type: none"> • La memoria residua non è sufficiente. La parte sovrascritta verrà cancellata al termine della registrazione della parte aggiunta mediante sovrascrittura. È pertanto possibile eseguire la sovrascrittura limitatamente al tempo di registrazione residuo. • Per impostazione predefinita, REC-OP è impostato su "OFF". Visualizzare il menu, quindi impostare REC-OP su "on" (pagina 51).
La registrazione viene interrotta.	<ul style="list-style-type: none"> • È stata attivata la funzione VOR avanzata (pagina 14). Impostare VOR su "OFF".
L'audio è disturbato.	<ul style="list-style-type: none"> • Un oggetto, ad esempio un dito, ha sfiorato o urtato accidentalmente l'apparecchio durante la registrazione ed è stato registrato un disturbo. • L'apparecchio è stato collocato in prossimità di una fonte di alimentazione CA, una lampada a fluorescenza o un telefono cellulare durante la registrazione o la riproduzione. • La spina del microfono collegato utilizzato per la registrazione è sporca. Pulire la spina. • La spina  (cuffie) è sporca. Pulire la spina.
Il livello di registrazione è basso.	<ul style="list-style-type: none"> • SENS (sensibilità microfono) è impostato su L. Visualizzare il menu e impostare SENS su H (pagina 53). • Se in alcune sezioni di un messaggio registrato l'audio non è chiaramente udibile, fare scorrere VOICE UP su "ON". In tal modo, l'audio di riproduzione potrebbe risultare maggiormente udibile.
Il livello di registrazione non è stabile (durante la registrazione di brani musicali, ecc.).	<ul style="list-style-type: none"> • Questo apparecchio è stato progettato per regolare automaticamente il livello di registrazione durante riunioni, ecc. Per questo motivo non è adatto per la registrazione di brani musicali.
La registrazione si interrompe (durante la registrazione da un dispositivo esterno).	<ul style="list-style-type: none"> • Se per il collegamento della sorgente audio al registratore IC viene utilizzato un cavo di collegamento audio privo di resistore, è possibile che l'audio di registrazione risulti interrotto. Assicurarsi di utilizzare un cavo di collegamento audio a resistenza.

Soluzione dei problemi (continua)

Sintomo	Rimedio
La riproduzione è troppo rapida o troppo lenta.	<ul style="list-style-type: none">• La velocità di riproduzione viene regolata tramite la voce DPC. Spostare l'interruttore DPC su "OFF" o visualizzare il menu per regolare di nuovo la velocità mediante DPC (pagina 30).
Viene visualizzata l'indicazione "--:--".	<ul style="list-style-type: none">• Non è stato impostato l'orologio (pagina 8).
Viene visualizzata l'indicazione "--Y--M--D" o "--:--" sul display REC DATE.	<ul style="list-style-type: none">• La data di registrazione non viene visualizzata se il messaggio viene registrato senza avere impostato l'orologio.
Non è possibile unire i messaggi.	<ul style="list-style-type: none">• È stato impostato un segnalibro per un messaggio. Cancellare il segnalibro, quindi unire i messaggi.
I messaggi di una cartella non vengono ordinati in base al numero di contrassegni di priorità.	<ul style="list-style-type: none">• A meno che non siano stati ordinati tramite il software "Digital Voice Editor" in dotazione, i messaggi vengono ordinati nell'apparecchio in base alla stessa impostazione del computer. Ordinare di nuovo i messaggi in base al numero di contrassegni di priorità nel computer utilizzando il software "Digital Voice Editor" in dotazione.
Il tempo residuo visualizzato sul display è inferiore rispetto a quello visualizzato nel software "Digital Voice Editor" in dotazione.	<ul style="list-style-type: none">• L'apparecchio richiede una determinata quantità di memoria per le operazioni di sistema. Tale quantità viene sottratta dal tempo residuo e ciò causa la differenza.
La durata delle pile è breve.	<ul style="list-style-type: none">• La durata delle pile riportata a pagina 7 si riferisce alla riproduzione tramite il diffusore interno a livello di volume medio (utilizzando pile alcaline Sony LR03(SG)). La durata delle pile potrebbe essere inferiore a quanto indicato a seconda delle modalità di utilizzo dell'apparecchio.
L'apparecchio non funziona correttamente.	<ul style="list-style-type: none">• Rimuovere le pile, quindi inserirle di nuovo (pagina 6).

Si noti che i messaggi registrati potrebbero essere cancellati durante le operazioni di manutenzione o riparazione.

Messaggi di errore del registratore IC

Messaggio di errore Causa/Rimedio

"BACK-D"	<ul style="list-style-type: none">• L'allarme è stato impostato su una data e un'ora passate. Verificare i dati e impostare la data e l'ora appropriate.
"Err ACCESS"	<ul style="list-style-type: none">• Si è verificato un errore durante l'accesso alla memoria del registratore IC. Rimuovere le pile, quindi inserirle di nuovo.
"ERR DATA"	<ul style="list-style-type: none">• Il file non è supportato dal software "Digital Voice Editor" oppure è corrotto.
"FULL"	<ul style="list-style-type: none">• La memoria residua del registratore IC non è sufficiente. Cancellare alcuni messaggi prima di eseguire la registrazione (pagina 36).• Se sono già presenti 99 messaggi nella cartella selezionata o la memoria residua del registratore IC non è sufficiente, non è possibile dividere un messaggio. Cancellare alcuni messaggi prima di dividere un messaggio (pagina 36).
"LO DC-IN"	<ul style="list-style-type: none">• È stato collegato un alimentatore CA non compatibile con il registratore IC. Assicurarsi di utilizzare un alimentatore CA appropriato al registratore IC.
"LOW BATT"	<ul style="list-style-type: none">• Le pile sono scariche. Sostituirle con altre nuove.
"NO DATA"	<ul style="list-style-type: none">• La cartella selezionata non contiene messaggi. Per questo motivo, non è possibile impostare l'allarme e così via.
"NO ERASE"	<ul style="list-style-type: none">• Non è possibile unire messaggi memorizzati con modi di registrazione diversi.

Soluzione dei problemi (continua)

Messaggio di errore	Causa/Rimedio
"PRE SET"	• L'allarme per la riproduzione di un messaggio è stato impostato su una data e un'ora precedentemente impostate per un altro messaggio. Modificare l'impostazione dell'allarme.
"REC-OP OFF"	• La voce di menu REC-OP è impostata su "OFF" e non è possibile aggiungere o sovrascrivere una registrazione.
"SET DATE"	• Non è possibile effettuare le impostazioni per l'allarme o l'ora di registrazione se non vengono impostate la data e l'ora. Per l'impostazione di data e ora, vedere a pagina 8.

Per i messaggi di errore di "Digital Voice Editor", consultare i file della guida in linea.

Se viene visualizzato un numero di errore

Se vengono visualizzati i seguenti messaggi di errore, rivolgersi al rivenditore Sony più vicino.

Numero di errore	Causa
"ERR 01"	Il registratore IC non è in grado di accedere alla memoria o di formattarla.
"ERR 02"	Il registratore IC non è in grado di scrivere (registrare o cancellare) i dati nella memoria.
"ERR 03"	Il registratore IC non è in grado di leggere la memoria.
"ERR 04"	Il registratore IC non è in grado di caricare o scrivere le impostazioni.
"ERR 05"	Si è verificato un errore diverso da quelli elencati in precedenza.

Limitazioni di sistema

L'apparecchio è vincolato da alcune limitazioni di sistema. I casi descritti di seguito non rappresentano problemi di funzionamento dell'apparecchio.

Sintomo	Causa/Rimedio
Non è possibile utilizzare il tempo massimo disponibile per la registrazione dei messaggi.	<ul style="list-style-type: none">• Se i messaggi vengono registrati nel modo misto ST, SP e LP, il tempo di registrazione varia tra il tempo di registrazione massimo del modo ST e il tempo di registrazione massimo del modo LP.• La somma del numero visualizzato sul contatore (tempo di registrazione trascorso) e del tempo di registrazione residuo potrebbe essere inferiore al tempo di registrazione massimo dell'apparecchio.
Non è possibile dividere un messaggio.	<ul style="list-style-type: none">• Non è possibile dividere un messaggio presente in una cartella che contiene 99 messaggi.• Se i messaggi vengono divisi o uniti frequentemente, l'apparecchio potrebbe non essere in grado di dividere un messaggio.
Non è possibile unire i messaggi.	<ul style="list-style-type: none">• Non è possibile unire messaggi registrati con modi di registrazione diversi (ST/SP/LP).• Se i messaggi vengono divisi o uniti frequentemente, l'apparecchio potrebbe non essere in grado di unire messaggi.

Caratteristiche tecniche

Supporto di registrazione	Memoria flash incorporata da 32 MB, registrazione stereo/monofonica
Tempo di registrazione	Vedere a pagina 10.
Gamma di frequenza	ST: 60 Hz -13 500 Hz SP: 60 Hz -7 000 Hz LP: 80 Hz - 3 500 Hz
Diffusore	Circa 15 mm di diametro
Uscita di potenza	70 mW
Ingresso/uscita	<ul style="list-style-type: none">• Presa microfono (minipresa, stereo)<ul style="list-style-type: none">– ingresso per plug-in-power, livello di ingresso minimo 0,6 mV, microfono con impedenza pari a 3 kilohm o inferiore• Presa cuffie (minipresa, stereo)<ul style="list-style-type: none">– uscita per auricolare da 8 - 300 ohm• Connettore USB• Presa DC IN 3V
Controllo della velocità di riproduzione	da +100% a -50% (DPC)
Requisiti di alimentazione	Due pile alcaline LR03 (formato AAA): 3 V CC
Dimensioni (l/a/p) (parti sporgenti e comandi esclusi)	28,0 × 120,0 × 13,8 mm
Peso (pile incluse)	64 g
Accessori in dotazione	Auricolare stereo × 1 Cavo di collegamento USB × 1 Software applicativo (CD-ROM) × 1
Accessori opzionali	Auricolare stereo MDR-EX71/Diffusore attivo SRS-T88, SRS-T80/Microfono con condensatore a elettrete ECM-CS10/Cavo di collegamento audio RK-G134HG, RK-G136HG (Europa esclusa)/Alimentatore CA AC-E30HG

È possibile che il rivenditore di fiducia non disponga di alcuni degli accessori opzionali elencati. Richiedere al rivenditore ulteriori informazioni a tale proposito.

Il design e le caratteristiche tecniche sono soggetti a modifiche senza preavviso.

Indice delle parti e dei comandi

Per ulteriori informazioni, consultare le pagine indicate tra parentesi.

Parte anteriore

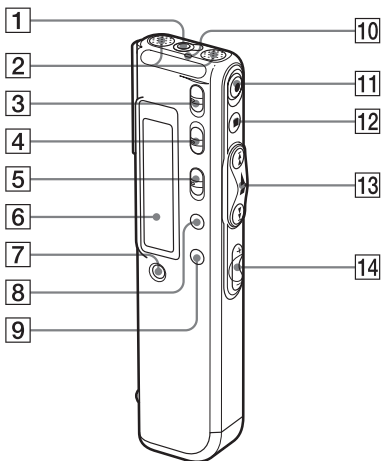

- 1** Presa (cuffie) (17, 19)
- 2** Microfono incorporato (11, 13)
- 3** Interruttore DIRECTNL (direzionale) (13)
- 4** Interruttore VOICE UP (Digital Voice Up) (29)
- 5** Interruttore DPC ON/OFF (30)
- 6** Finestra del display (23)
- 7** Tasto ERASE (36)
- 8** Tasto DIVIDE/ (segnalibro) (32, 39)
- 9** Tasto A-B (ripetizione)/ PRIORITY (33, 43)

- 10** Indicatore OPR (operazione) (11, 19)
- 11** Tasto REC (registrazione) / REC PAUSE (11, 34)
- 12** Tasto STOP (12, 20)
- 13** Leva jog
FOLDER/MENU/
 (riavvolgimento/
riavvolgimento rapido)/
 (avanzamento/
avanzamento rapido)/
 (riproduzione/
arresto • invio)
- 14** Tasti VOL (volume) +/– (19)

Continua

Indice delle parti e dei comandi (continua)

Parte posteriore

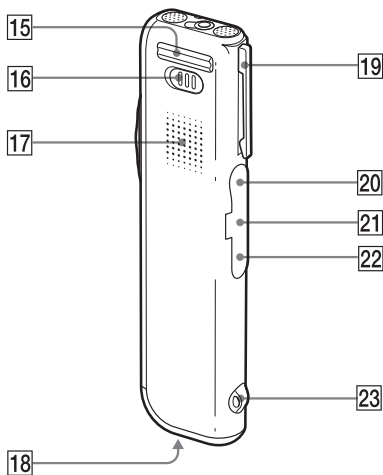

- 15 Base
- 16 Interruttore HOLD (28, 49)
- 17 Diffusore
- 18 Scomparto delle pile (6)
- 19 Fermaglio*
- 20 Presa (microfono) (16)
- 21 Connettore USB (55)
- 22 Presa DC IN 3V jack (6)
- 23 Punto di attacco per cinghia da polso

*Note

- Per evitare la rottura del fermaglio, non agganciarlo a tessuti spessi, ad esempio alla tasca di un cappotto.
- Se ci si piega o si corre con l'apparecchio agganciato ad una tasca, prestare attenzione a non farlo cadere.

Indice analitico

A		H, I	
Aggiunta, di contrassegni di priorità	43	Impostazione orologio	8
Aggiunta, di segnalibri	32	L	
Allarme	45	LED	49
B, C		Limitazione di sistema	63
Cancellazione, di messaggi	36	M, N	
Cancellazione, di segnalibri	32	Memoria utilizzata	15
Carica residua della pila	7	Menu	52
Cartella	11, 18	Messaggi di errore	61
Cavo USB	55	Messaggi, cancellazione	36
Collegamento, computer	55	Messaggi, registrazione	10
Collegamento, microfono esterno	16	Messaggi, riproduzione	18
Comando del volume	19	Messaggi, spostamento	42
Contrassegni di priorità	43	Messaggio "ACCESS"	7
Controllo della registrazione	14	Microfono esterno	16
D		Microfono incorporato	11, 13
Digital Voice Editor	55	Microfono, collegamento	16
Disattivazione del display	28	Modo di registrazione	7, 10, 53
Disattivazione dell'indicatore ...	49	Modo di visualizzazione	26
Display del contatore	27	Modo LP	7, 10, 53
Divisione	38	Modo SP	7, 10, 53
DPC (Digital Pitch Control)	21, 30, 53	Modo ST	7, 10, 53
E, F		Numeri di errore	62
Finestra del display	23	Numero di messaggio	11, 18
Funzione di pausa della registrazione	12	O, P	
Funzione di pausa della riproduzione	20	Pile	6
Funzione Digital Voice Up ...	20, 29	Plug-in-power	16
Funzione HOLD	28, 50	Pressione accidentale dei tasti ..	50
Funzione VOR avanzata	14, 53		

Indice analitico (continua)

R

Registrazione mediante sovrascrittura	35
Requisiti di sistema	56
Ricerca all'indietro	12, 21
Ricerca in avanti	21
Ricerca in avanti/all'indietro	21
Ricerca rapida	21, 54
Ripetizione A-B	32
Riproduzione	18
Riproduzione continua	21, 53
Riproduzione ripetuta	22, 33

S

Segnale acustico	54
Segnalibro	32
Sensibilità del microfono	13, 53
Spostamento	42

T

Tempo di registrazione massimo	10
--------------------------------------	----

U

Unione	40
--------------	----

V

Velocità di riproduzione	20, 30, 53
Visualizzazione del tempo residuo	27
Visualizzazione di data/ora di registrazione	27
VOICE UP (Digital Voice Up)	20, 29
VOR	14, 53

<http://www.sony.net/>



Stampato su carta riciclata al 100% con inchiostro a base di olio vegetale senza COV (composto organico volatile).

Printed in Japan