

FM/MW/LW Compact Disc Player

Installation/Connections
 Installation/Anschluß
 Installation/Connexions
 Installazione/Collegamenti
 Montage/Aansluitingen

CDX-CA650X CDX-L550X
 CDX-CA650V CDX-L550V
 CDX-CA650 CDX-L550

Sony Corporation © 2001 Printed in Thailand

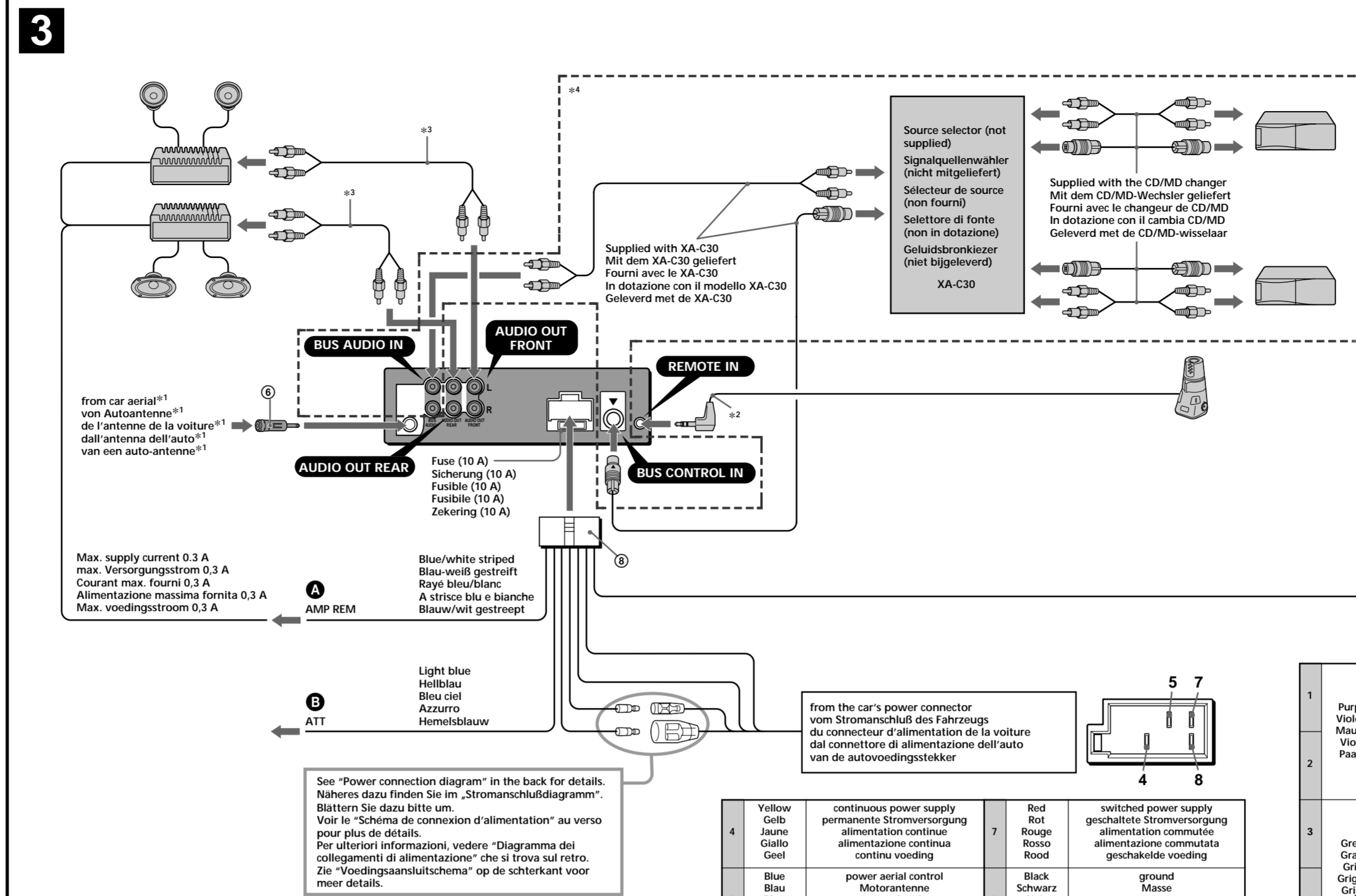
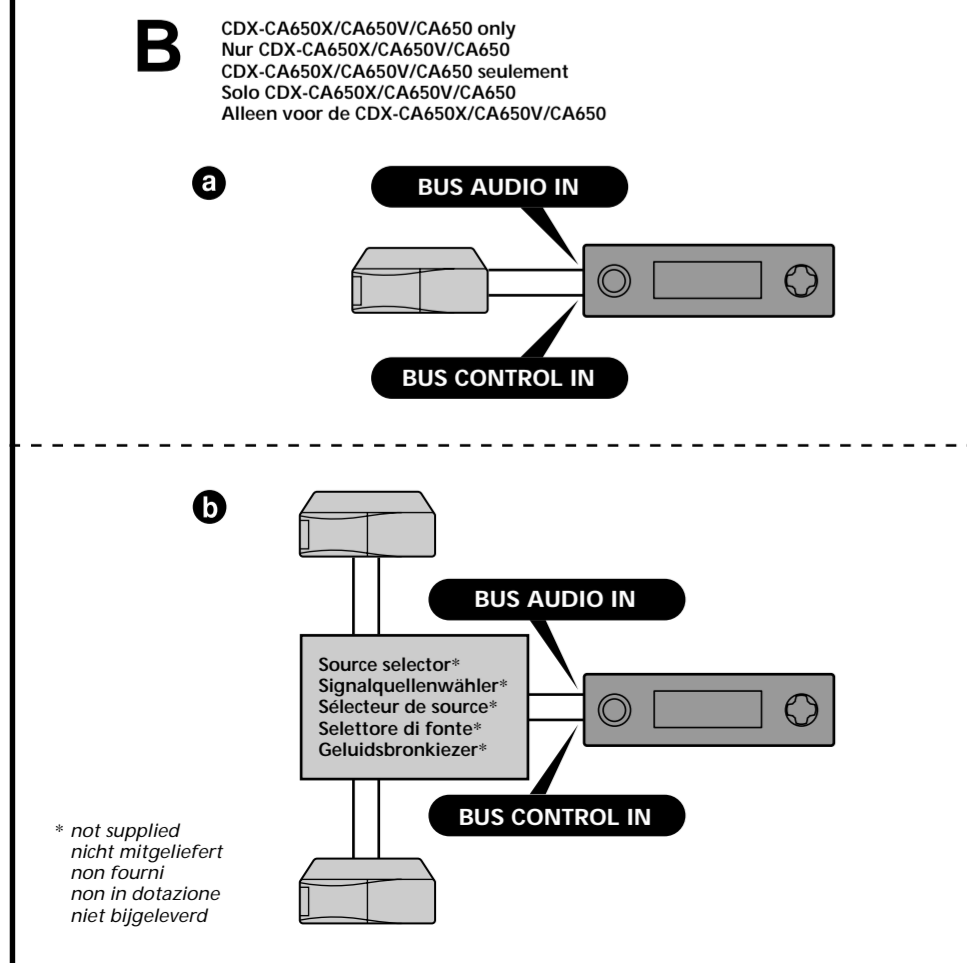
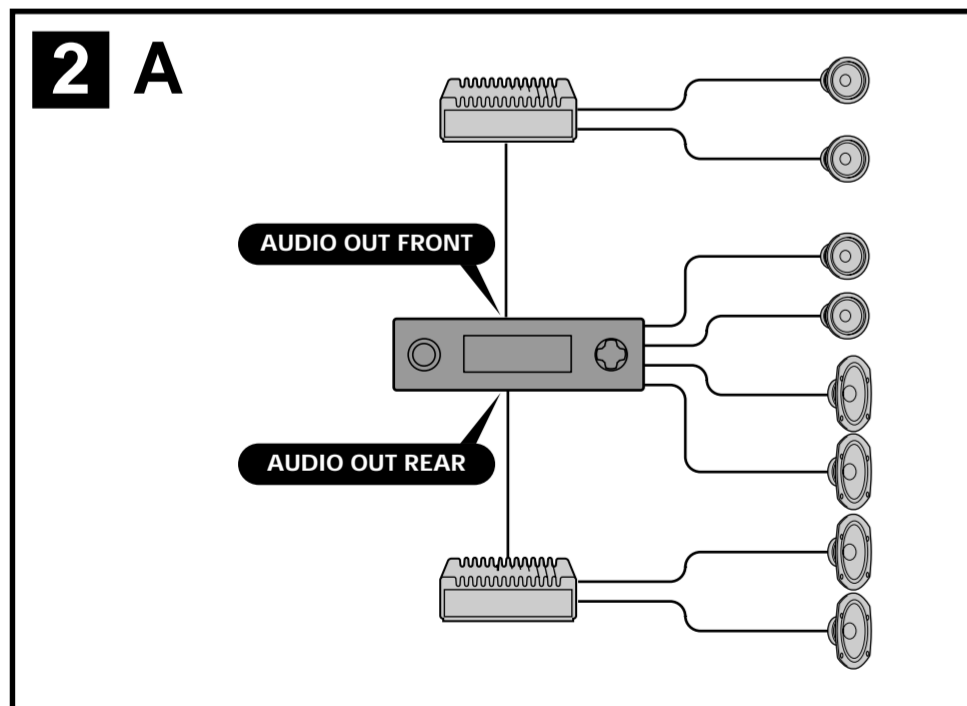
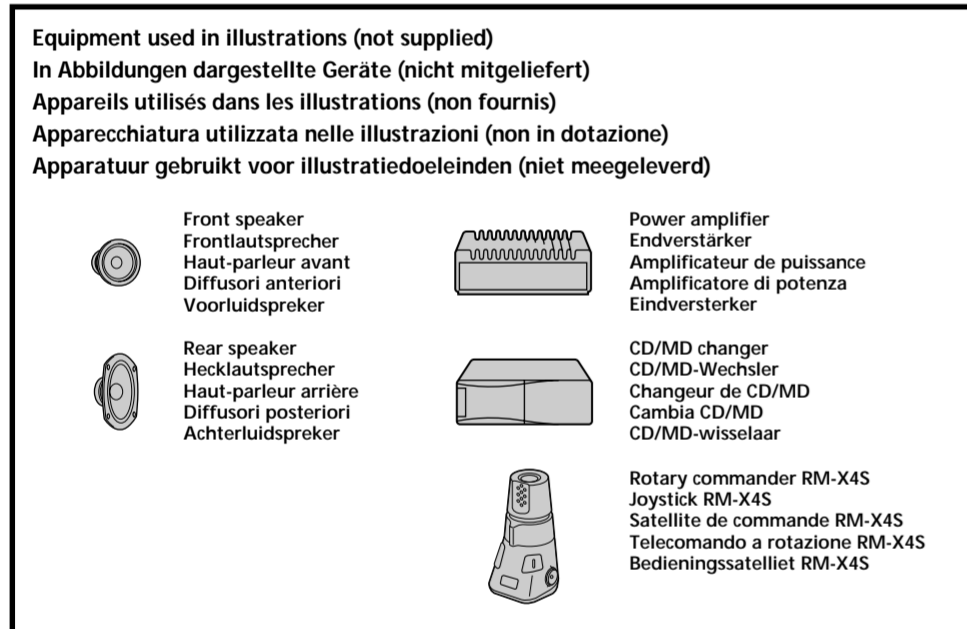
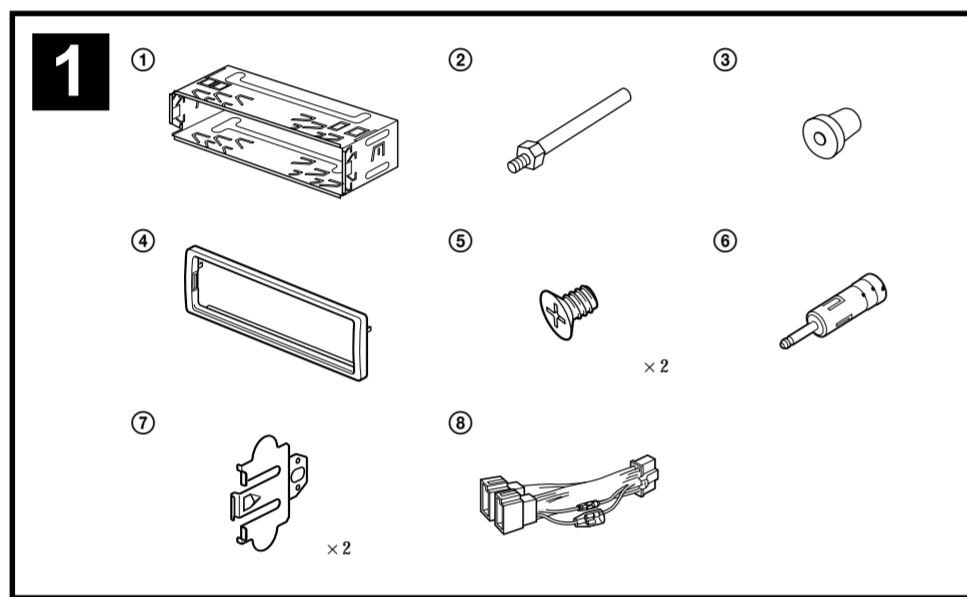

4	Yellow Gelb Jaune Giallo Geel	continuous power supply permanente Stromversorgung alimentation continue alimentazione continua continue voeding	7	Red Rot Rouge Rosso Rood	switched power supply geschaltete Stromversorgung alimentation commutée alimentazione commutata geschakelde voeding
5	Blue Blau Bleu Blu Blauw	power aerial control Motorantenne antenne électrique comando dell'antenna elettrica automatische antenne	8	Black Schwarz Noir Nero Zwart	ground Masse masse terra aarding

Positions 1, 2, 3 and 6 do not have pins.
 An Position 1, 2, 3 und 6 befinden sich keine Stifte.
 Les positions 1, 2, 3 et 6 ne comportent pas de broches.
 Le posizioni 1, 2, 3 e 6 non hanno piedini.
 De posties 1, 2, 3 en 6 hebben geen pins.

Cautions

- This unit is designed for negative ground 12 V DC operation only.
- Do not get the wires under a screw, or caught in moving parts (e.g. seat ralling).
- Before making connections, turn the car ignition off to avoid short circuits.
- Connect the power connecting cord ① to the unit and speakers before connecting it to the auxiliary power connector.
- Run all ground wires to a common ground point.
- Be sure to insulate any loose unconnected wires with electrical tape for safety.

Notes on the power supply cord (yellow)

- When connecting this unit in combination with other stereo components, the connected car circuit's rating must be higher than the sum of each component's fuse.
- When no car circuits are rated high enough, connect the unit directly to the battery.

Parts list (1)

The numbers in the list are keyed to those in the illustrations.

Cautions

Handle the bracket ① carefully to avoid injuring your fingers.

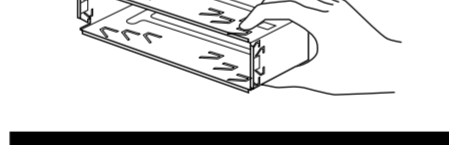

Connection example (2)

Notes (2A)
 • Be sure to connect the ground cord before connecting the amplifier.
 • If you connect an optional power amplifier and do not use the built-in amplifier, the beep sound will be deactivated.

Tip (2B-①)
 For connecting two or more CD/MD changers, the source selector XA-C30 (optional) is necessary. (CDX-CA650X/CA650V/CA650 only)

Connection diagram (3)

- To AMP REMOTE IN of an optional power amplifier
- This connection is only for amplifiers. Connecting any other system may damage the unit.
- To the interface cable of a car telephone

Warning

If you have a power aerial without a relay box, connecting this unit with the supplied power connecting cord ① may damage the aerial.

Notes on the control leads

- The power aerial control lead (blue) supplies +12 V DC when you turn on the tuner or when you activate the AF (Alternative Frequency), TA (Traffic Announcement) function.
- When your car has built-in FM/MW/LW aerial in the rear-side glass, connect the power aerial control lead (blue) or the accessory power input lead (red) to the power terminal of the existing aerial booster. For details, consult your dealer.
- A power aerial without a relay box cannot be used with this unit.

Memory hold connection

When the yellow power input lead is connected, power will always be supplied to the memory circuit even when the ignition switch is turned off.

Notes on speaker connection

- Before connecting the speakers, turn the unit off.
- Use speakers with an impedance of 4 to 8 ohms, and with adequate power handling capacities to avoid its damage.
- Do not connect the speaker terminals to the car chassis, or connect the terminals of the right speakers with those of the left speaker.
- Do not connect the ground lead of this unit to the negative (-) terminal of the speaker.
- Do not attempt to connect the speakers in parallel.
- Connect only passive speakers. Connecting active speakers (with built-in amplifiers) to the speaker terminals may damage the unit.

Memory hold connection

When the yellow power input lead is connected, power will always be supplied to the memory circuit even when the ignition switch is turned off.

Notes on speaker connection

- Before connecting the speakers, turn the unit off.
- Use speakers with an impedance of 4 to 8 ohms, and with adequate power handling capacities to avoid its damage.
- Do not connect the speaker terminals to the car chassis, or connect the terminals of the right speakers with those of the left speaker.
- Do not connect the ground lead of this unit to the negative (-) terminal of the speaker.
- Do not attempt to connect the speakers in parallel.
- Connect only passive speakers. Connecting active speakers (with built-in amplifiers) to the speaker terminals may damage the unit.

Vorsicht

- Dieses Gerät ist ausschließlich für den Betrieb bei 12 V Gleichstrom (negative Erdung) bestimmt.
- Achten Sie darauf, daß die Kabel nicht unter einer Schraube oder zwischen beweglichen Teilen wie z. B. in einer Sitzschiene eingeklemmt werden.
- Schalten Sie, bevor Sie irgendwelche Anschlüsse vornehmen, die Zündung des Fahrzeuges aus, um Kurzschlüsse zu vermeiden.
- Verbinden Sie das Stromversorgungskabel ① mit dem Gerät und den Lautsprechern, bevor Sie es mit dem Hilfsstromanschluß verbinden.
- Schließen Sie alle Erdungskabel an einen gemeinsamen Massepunkt an.
- Aus Sicherheitsgründen müssen alle losen, nicht angeschlossenen Drähte mit Isolierband abisoliert werden.

Hinweise zum Stromversorgungskabel (gelb)

- Wenn Sie dieses Gerät zusammen mit anderen Stereokomponenten anschließen, muß der Autostromkreis, an den die Geräte angeschlossen sind, eine höhere Leistung aufweisen als die Summe der Sicherungen der einzelnen Komponenten.
- Wenn kein Autostromkreis eine so hohe Leistung aufweist, schließen Sie das Gerät direkt an die Batterie an.

Teiliste (1)

Die Nummern in der Liste sind dieselben wie im Erläuterungstext.

Vorsicht

Sehen Sie beim Umgang mit der Halterung ① vorsichtig, damit Sie sich nicht die Hände verletzen.

Anschlußbeispiel (2)

Hinweise (2A)
 • Schließen Sie unbedingt zuerst das Massekabel an, bevor Sie den Verstärker anschließen.
 • Wenn Sie einen gesondert erhältlichen Endverstärker anschließen und den integrierten Verstärker nicht benutzen, wird der Signalton deaktiviert.

Tip (2B-①)
 Zum Anschließen von zwei oder mehr CD/MD-Wechseln wird der gesondert erhältliche Signalquellenwähler XA-C30 benötigt. (Nur CDX-CA650X/CA650V/CA650)

Anschlußdiagramm (3)

- An AMP REMOTE IN des gesondert erhältlichen Endverstärkers
- Dieser Anschluß ist ausschließlich für Verstärker gedacht. Schließen Sie nichts anderes daran an. Andernfalls kann das Gerät beschädigt werden.
- An Schnittstellenkabel eines Autotelefon

Warnung

Wenn Sie eine Motorantenne ohne Relaiskästchen verwenden, kann durch Anschließen dieses Geräts mit dem mitgelieferten Stromversorgungskabel ① die Antenne beschädigt werden.

Hinweise zu den Steuerleitungen

- Die Motorantennen-Steuerleitung (blau) liefert +12 V Gleichstrom, wenn Sie den Tuner einschalten oder die AF (Alternativfrequenzsuche) oder die TA-Funktion (Verkehrsinformationen) aktivieren.
- Wenn das Fahrzeug mit einer in der Heck-/Seitenfensterscheibe integrierten FM (UKW)/MW/LW-Antenne ausgestattet ist, schließen Sie die Motorantennen-Steuerleitung (blau) oder die Zubehörstromversorgungsleitung (rot) an den Stromversorgungsanschluß des vorhandenen Antennenverstärkers an. Näheres dazu erfahren Sie bei Ihrem Händler.
- Es kann nur eine Motorantenne mit Relaiskästchen angeschlossen werden.

Stromversorgung des Speichers

Wenn das gelbe Stromversorgungskabel angeschlossen ist, wird der Speicher stets (auch bei ausgeschalteter Zündung) mit Strom versorgt.

Hinweise zum Lautsprecheranschluß

- Schalten Sie das Gerät aus, bevor Sie die Lautsprecher anschließen.
- Verbinden Sie die Lautsprecher mit einer Impedanz zwischen 4 und 8 Ohm und einer Kapazität adäquater Leistung mit dem Endverstärker. Ansonsten können die Lautsprecher beschädigt werden.
- Verbinden Sie die Lautsprecheranschlüsse nicht mit dem Wagenchassis, und verbinden Sie auch nicht die Anschlüsse des rechten mit denen des linken Lautsprechers.
- Verbinden Sie die Masseleitung dieses Geräts nicht mit dem negativen (-) Lautsprecheranschluß.
- Versuchen Sie nicht, Lautsprecher parallel anzuschließen.
- An die Lautsprecheranschlüsse dieses Geräts dürfen nur Passivlautsprecher angeschlossen werden. Schließen Sie keine Aktivlautsprecher (Lautsprecher mit eingebauten Verstärkern) an, da diese sonst beschädigt werden können.

Précautions

- Cet appareil est conçu pour fonctionner sur courant continu de 12 V avec masse négative.
- Évitez de fixer des vis sur les câbles ou de coincer ceux-ci dans des pièces mobiles (par exemple, armature de siège).
- Avant d'effectuer des raccordements, éteignez le moteur pour éviter les courts-circuits.
- Brancher le cordon d'alimentation ① sur l'appareil et les haut-parleurs avant de le brancher sur le connecteur d'alimentation auxiliaire.
- Rassemblez tous les fils de terre en un point de masse commun.
- Veuillez à isoler tout fil ou câble non connectés avec du chatterton approprié.

Notes sur le cordon d'alimentation (jaune)

- Lorsque cet appareil est raccordé à d'autres éléments stéréo, la valeur nominale des circuits de la voiture raccordée doit être supérieure à la somme des fusibles de chaque élément.
- Si aucun circuit de la voiture n'est assez puissant, raccordez directement l'appareil à la batterie.

Liste des composants (1)

Les numéros de l'illustration correspondent à ceux des instructions.

Attention

Manipulez précautionneusement le support ① pour éviter de vous blesser aux doigts.

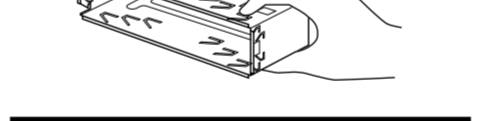

Exemple de raccordement (2)

Remarques (2A)
 • Raccordez d'abord le fil de masse avant de connecter l'amplificateur.
 • Si vous raccordez un amplificateur de puissance et que vous n'utilisez pas l'amplificateur intégré, le bip sonore est désactivé.

Conseil (2B-①)
 Dans le cas du raccordement de deux changeurs de CD/MD ou plus, le sélecteur de source XA-C30 (optionnel) est indispensable. (CDX-CA650X/CA650V/CA650 seulement)

Schémas de connexion (3)

- Au niveau du AMP REMOTE IN d'un amplificateur de puissance facultatif
- Cette connexion existe seulement pour les amplificateurs. Le raccordement à tout autre système peut endommager l'appareil.
- Vers le cordon de liaison d'un téléphone de voiture

Avvertissement

Si vous disposez d'une antenne électrique sans boîtier de relais, le branchement de cet appareil au moyen du cordon d'alimentation fourni ① risque d'endommager l'antenne.

Remarques sur les fils de contrôle

- La sortie de commande de l'antenne (bleu) fournit du courant continu de +12 V lorsque vous allumez le sélecteur de canaux ou lorsque vous activez la fonction TA (informations circulation) en AF (fréquence alternative).
- Lorsque votre voiture est équipée d'une antenne FM/MW/LW intégrée dans la vitre arrière/laterale, raccordez la sortie de commande de l'antenne (bleu) ou l'entrée d'alimentation des accessoires (rouge) au bornier de l'amplificateur d'antenne existant. Pour plus de détails, consultez votre revendeur.
- Une antenne électrique sans boîtier de relais ne peut pas être utilisée avec cet appareil.

Connexion pour la conservation de la mémoire

Lorsque le fil d'entrée d'alimentation jaune est connecté, le circuit de la mémoire est alimenté en permanence même si la clé de contact est sur la position d'arrêt.

Remarques sur la connexion des haut-parleurs

- Avant de raccorder les haut-parleurs, mettez l'appareil hors tension.
- Utilisez des haut-parleurs ayant une impédance de 4 à 8 ohms et une capacité adéquate sous peine de les endommager.
- Ne pas raccorder les bornes du système de haut-parleurs au châssis de la voiture et ne pas connecter les bornes du haut-parleur droit à celles du haut-parleur gauche.
- Ne raccordez pas le câble de masse de cet appareil à la borne négative (-) de l'enceinte.
- Ne pas tenter de raccorder les haut-parleurs en parallèle.
- Ne pas connecter d'enceintes acoustiques actives (avec amplificateurs intégrés) aux bornes d'enceinte de cet appareil, pour éviter d'endommager les enceintes. Veillez à raccorder des enceintes passives.

Attenzione

- Questo apparecchio è stato progettato per l'uso solo a 12 V CC con massa negativa.
- Evitare che i cavi rimangano bloccati da una vite o incastrati nelle parti mobili (ad esempio nelle guide scorrevoli dei sedili).
- Prima di effettuare i collegamenti, spegnere il motore dell'automobile onde evitare di causare cortocircuiti.
- Collegare il cavo di collegamento dell'alimentazione ① all'apparechio e ai diffusori prima di collegarlo al connettore di alimentazione ausiliare.
- Portare tutti i cavi di massa a un punto di massa comune.
- Per sicurezza, assicurarsi di isolare qualsiasi cavo non collegato mediante apposito nastro.

Notes sul cavo di alimentazione (giallo)

- Se questo apparecchio viene collegato in combinazione con altri componenti stereo, la potenza nominale dei circuiti dell'automobile deve essere superiore a quella prodotta dalla somma dei fusibili di ciascun componente.
- Se la potenza nominale dei circuiti dell'automobile non è sufficiente, collegare l'apparechio direttamente alla batteria.

Elenco dei componenti (1)

I numeri nella lista corrispondono a quelli riportati nelle istruzioni.

Attenzione

Maneggiare la staffa ① con cautela per evitare di ferirsi le mani.

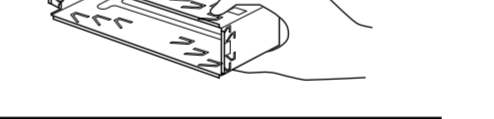

Esempi di collegamento (2)

Note (2A)
 • Assicurarsi di collegare il cavo di terra prima di collegare l'apparechio all'amplificatore.

Se si collega un amplificatore di potenza in dotazione e non si utilizza l'amplificatore incorporato, il segnale acustico verrà disattivato.

Suggerimento (2B-①)
 Per collegare due o più cambia CD/MD, è deve utilizzare il selettore di fonte XA-C30 (opzionale). (Solo CDX-CA650X/CA650V/CA650)

Schema di collegamento (3)

- A AMP REMOTE IN di un amplificatore di potenza opzionale
- Questo collegamento è riservato esclusivamente agli amplificatori. Non collegare un tipo di sistema diverso onde evitare di causare danni all'apparechio.
- Al cavo interfaccia di un telefono per auto

Avvertenza

Quando si collega l'apparechio con il cavo di alimentazione in dotazione ①, si potrebbe danneggiare l'antenna elettrica se questa non ha la scatola di rile.

Notes sui cavi di controllo

- Il cavo (blu) di controllo dell'antenna elettrica fornisce alimentazione pari a +12 V CC quando si attiva il sintonizzatore o la funzione TA (notiziario sul traffico) AF (frequenza alternativa).
- Se l'automobile è dotata di antenna FM/MW/LW incorporata nel vetro posteriore/laterale, collegare il cavo (blu) di controllo dell'antenna elettrica o il cavo (rosso) di ingresso dell'alimentazione opzionale al terminale di alimentazione del preamplificatore dell'antenna esistente. Per ulteriori informazioni, consultare il proprio fornitore.
- Non è possibile usare un'antenna elettrica senza scatola a rele con questo apparecchio.

Collegamento per la conservazione della memoria

Quando il cavo di ingresso alimentazione giallo è collegato, viene sempre fornita alimentazione al circuito di memoria anche quando la chiaveva a accensione è spenta.

Note sul collegamento dei diffusori

- Prima di collegare i diffusori spegnere l'apparechio.
- Usare diffusori di impedenza compresa tra 4 e 8 ohm e con capacità di potenza adeguata, altrimenti i diffusori potrebbero venir danneggiati.
- Non collegare i terminali del sistema diffusori al telaio dell'auto e non collegare i terminali del diffusore destro a quelli del diffusore sinistro.
- Non collegare il cavo di terra di questo apparecchio al terminale negativo (-) del diffusore.
- Non collegare i diffusori in parallelo.
- Non collegare alcun diffusore attivo (con amplificatore incorporato) ai terminali dei diffusori dell'apparechio perché si potrebbero danneggiare i diffusori attivi. Assicurarsi di collegare diffusori passivi a cinescopi terminali.

Note for the aerial connecting

If your car aerial is an ISO (International Organisation for Standardization) type, use the supplied adaptor ① to connect it. First connect the car aerial to the supplied adaptor, then connect it to the aerial jack of the master unit.

Insert with the cord upwards
 RCA pin cord (not supplied)
 CDX-CA650X/CA650V/CA650 only

Hinweis zum Anschließen der Antenne
 Wenn Ihre Fahrzeugantenne der ISO-Norm (ISO = International Organization for Standardization - Internationale Normungsgemeinschaft) entspricht, schließen Sie sie mit Hilfe des mitgelieferten Adapters ① an.

Verbinden Sie zuerst die Fahrzeugantenne mit dem mitgelieferten Adapter, und verbinden Sie diesen dann mit der Antennenbuchse des Hauptgeräts.

Mit dem Kabel nach oben einsetzen
 Cincchabel (nicht mitgeliefert)
 Nur CDX-CA650X/CA650V/CA650

Remarque sur le raccordement de l'antenne
 Si votre antenne de voiture est de type ISO (organisation internationale de normalisation), utilisez l'adaptateur fourni ① pour la raccorder.

Raccordez d'abord l'antenne de voiture à l'adaptateur fourni et ensuite, à la prise d'antenne de l'appareil principal.

Insérez avec le câble vers le haut
 Cordon à broche RCA (non fourni)
 Seul CDX-CA650X/CA650V/CA650 seulement

Nota per il collegamento dell'antenna

Se la vostra antenna della macchina è di tipo ISO (International Organization for Standardization), utilizzare l'adattatore ① in dotazione per collegarla.

Collegare prima l'antenna della macchina all'adattatore in dotazione, quindi collegarla alla presa dell'antenna dell'apparecchio principale.

Inserire con il cavo rivolto verso l'alto
 Cavo a piedini RCA (non in dotazione)
 Solo CDX-CA650X/CA650V/CA650

Opmerking bij de antenne-aansluiting
 Indien uw wagen is uitgerust met een antenne van het type ISO (International Organization for Standardization), moet u die aansluiten met behulp van de meegeleverde adaptor ①.

Sluit eerst de auto-antenne aan op de meegeleverde adaptor en vervolgens de antennestekker op het hoofdtoestel.

Inbrengen met het snoer naar boven
 Tulpstekkersnoer (niet bijgeleverd)
 Alleen voor de CDX-CA650X/CA650V/CA650

Remarque sur le raccordement de l'antenne
 Si votre antenne de voiture est de type ISO (organisation internationale de normalisation), utilisez l'adaptateur fourni ① pour la raccorder.

Raccordez d'abord l'antenne de voiture à l'adaptateur fourni et ensuite, à la prise d'antenne de l'appareil principal.

Insérez avec le câble vers le haut
 Cordon à broche RCA (non fourni)
 Seul CDX-CA650X/CA650V/CA650 seulement

Opmerking bij de antenne-aansluiting
 Indien uw wagen is uitgerust met een antenne van het type ISO (International Organization for Standardization), moet u die aansluiten met behulp van de meegeleverde adaptor ①.

Sluit eerst de auto-antenne aan op de meegeleverde adaptor en vervolgens de antennestekker op het hoofdtoestel.

Inbrengen met het snoer naar boven
 Tulpstekkersnoer (niet bijgeleverd)
 Alleen voor de CDX-CA650X/CA650V/CA650

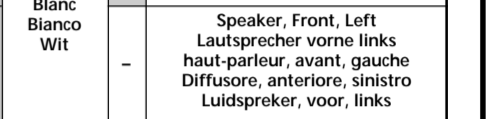

1	Purple Violet Mauve Violet Paars	Speaker, Rear, Right Lautsprecher hinten rechts haut-parleur, arrière, droit Diffusor, posteriore, destro Luidspreker, achter, rechts	5	White Weiß Blanc Bianco Wit	Speaker, Front, Left Lautsprecher vorne links haut-parleur, avant, gauche Diffusor, anterieur, sinistro Luidspreker, voor, links
2		Speaker, Rear, Right Lautsprecher hinten rechts haut-parleur, arrière, droit Diffusor, posteriore, destro Luidspreker, achter, rechts	6		Speaker, Front, Left Lautsprecher vorne links haut-parleur, avant, gauche Diffusor, anterieur, sinistro Luidspreker, voor, links
3	Grey Gru Grigio	Speaker, Front, Right Lautsprecher vorne rechts haut-parleur, avant, droit Diffusor, anterieur, destro Luidspreker, voor, rechts	7	Green Grün Vert Verde Groen	Speaker, Rear, Left Lautsprecher hinten links haut-parleur, arrière, gauche Diffusor, posteriore, sinistro Luidspreker, achter, links
4		Speaker, Front, Right Lautsprecher vorne rechts haut-parleur, avant, droit Diffusor, anterieur, destro Luidspreker, voor, rechts	8		Speaker, Rear, Left Lautsprecher hinten links haut-parleur, arrière, gauche Diffusor, posteriore, sinistro Luidspreker, achter, links

Negative polarity positions 2, 4, 6, and 8 have striped cords.
 An den negativ gepolten Positionen 2, 4, 6 und 8 befinden sich gestreifte Adern.
 Les positions de polarité négative 2, 4, 6 et 8 sont dotées de cordons rayés.
 Le posizioni a polarità negativa 2, 4, 6 e 8 hanno cavi rigati.
 De negatieve posties 2, 4, 6 en 8 hebben gestreepte kabels.

Let op!

- Dit apparaat is ontworpen voor gebruik op gelijkstroom van een 12 Volts auto-accu, negatief gesaad.
- Zorg ervoor dat de draden niet onder een schroef of tussen bewegende onderdelen (b.v. zetralf) terechtkomen.
- Alvorens aansluitingen te verrichten moet u het contact afzetten om kortsluiting te vermijden.
- Sluit het netsnoer ① aan op het toestel en de luidsprekers vooraleer u het op de hulpvoedingsaansluiting aansluit.
- Sluit alle aarddraden op een gemeenschappelijk aardpunt aan.
- Voorzie niet aangesloten draden om veiligheidsredenen altijd van isolatietape.

Opmerkingen bij de voedingskabel (geel)

- Wanneer u dit toestel aansluit samen met andere componenten, moet het vermogen van de aangesloten autoomroeking groter zijn dan de som van de zekeringen van elke component afzonderlijk.
- Wanneer het vermogen ontoereikend is, moet u het toestel rechtstreeks aansluiten op de batterij.

Onderdelenlijst (1)

De nummers in de afbeelding verwijzen naar die in de montage-aanwijzingen.

Voorzichtig

Houd de beugel ① voorzichtig vast zodat u uw vingers niet verwondt.

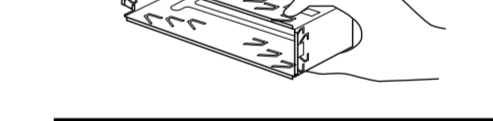

Voorbeeldaansluitingen (2)

Opmerkingen (2A)
 • Sluit eerst de massakabel aan alvorens de versterker aan te sluiten.

Als u een los verkrijgbare vermogensversterker aansluit en de ingebouwde versterker niet gebruikt, is de pieptoon uitgeschakeld.

Tip (2B-①)
 Om twee of meer CD/MD-wisselaars aan te sluiten, hebt u de geluidsbronkiezer XA-C30 (optioneel) nodig. (Alleen voor de CDX-CA650X/CA650V/CA650)

Aansluitschema (3)

- Aan AMP REMOTE IN van een verkrijgbare vermogensversterker
- Dit aansluiting is alleen bedoeld voor versterkers. Door een ander systeem aan te sluiten kan het toestel worden beschadigd.
- Aan het interface-snoer van een autotelefoon

Opgelet

Indien u een elektrische antenne heeft zonder

4 A

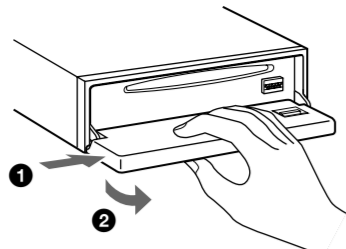

B

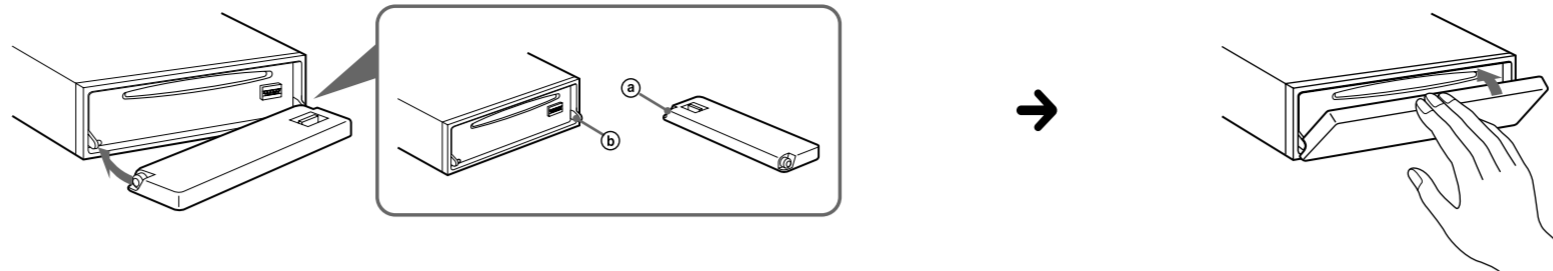

5 1

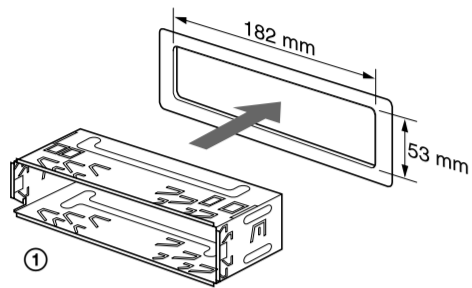

2

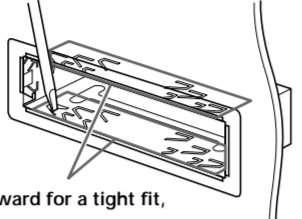

Bend these claws outward for a tight fit, if necessary.
Falls erforderlich, diese Klammern für einen sicheren Halt hochbiegen.
Plier ces griffes pour assurer une prise correcte si nécessaire.
Piegaro questi morsetti per un'installazione più sicura, se necessario.
Indien nodig kunt u deze lipjes ombuigen voor een steviger bevestiging.

3

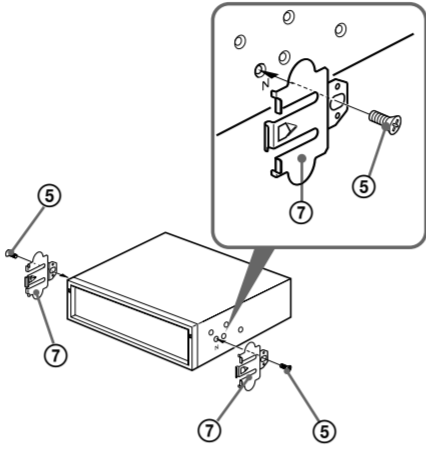

4

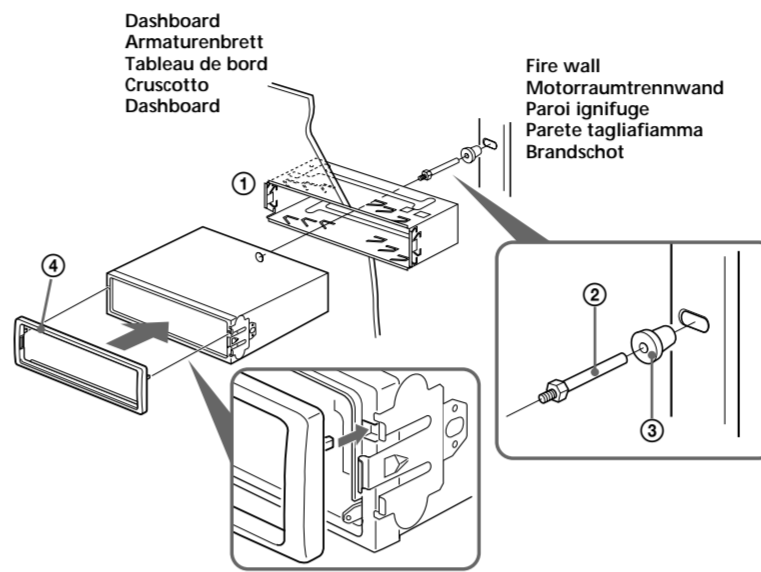

Precautions

- Choose the installation location carefully so that the unit will not interfere with normal driving operations.
- Avoid installing the unit in areas subject to dust, dirt, excessive vibration, or high temperature, such as in direct sunlight or near heater ducts.
- Use only the supplied mounting hardware for a safe and secure installation.

Mounting angle adjustment

Adjust the mounting angle to less than 60°.

How to detach and attach the front panel (4)

Before installing the unit, detach the front panel.

4-A To detach

Before detaching the front panel, be sure to press **OFF**. Press **OPEN**, then slide the front panel to the right side, and pull out the left side.

4-B To attach

Place the hole ① in the front panel onto the spindle ② on the unit as illustrated, then push the left side in.

Mounting example (5)

Installation in the dashboard

Note

When installing this unit: Depending on car type, the mounting angle may not allow the front panel to open easily. In such a case, remove the silver screw ③ shown below. When screwing it on again, first lock the lever ④. Attaching the screw without doing so may cause the unit to break.

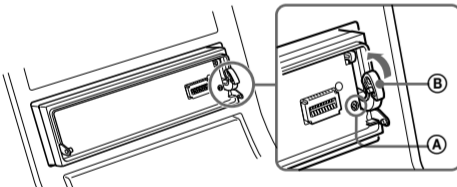

Warning when installing in a car without ACC (accessory) position on the ignition key switch

Be sure to press **OFF** on the unit for two seconds to turn off the clock display after turning off the engine. When you press **OFF** only momentarily, the clock display does not turn off and this causes battery wear.

RESET button

When the installation and connections are completed, be sure to press the RESET button with a ballpoint pen, etc.

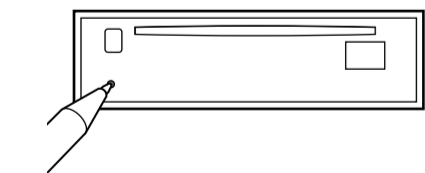

Vorsichtsmaßnahmen

- Wählen Sie den Einbaort sorgfältig so aus, daß das Gerät beim Fahren nicht hinderlich ist.
- Bauen Sie das Gerät so ein, daß es keinen hohen Temperaturen (keinem direkten Sonnenlicht, keiner Warmluft von der Heizung), keinem Staub, keinem Schutz und keinen starken Vibrationen ausgesetzt ist.
- Für eine sichere Befestigung verwenden Sie stets nur die mitgelieferten Montageteile.

Hinweis zum Montagewinkel

Das Gerät sollte in einem Winkel von weniger als 60° montiert werden.

Abnehmen und Anbringen der Frontplatte (4)

Nehmen Sie die Frontplatte vor dem Einbau des Geräts ab.

4-A Abnehmen

Drücken Sie auf jeden Fall **OFF**, bevor Sie die Frontplatte abnehmen. Drücken Sie **OPEN**, schieben Sie dann die Frontplatte nach rechts, und ziehen Sie sie an der linken Seite heraus.

4-B Anbringen

Setzen Sie Teil ① der Frontplatte wie in der Abbildung dargestellt an Teil ② des Geräts an, und drücken Sie die linke Seite der Frontplatte an, bis sie mit einem Klicken einrastet.

Montagebeispiel (5)

Installation im Armaturenbrett

Hinweis

Beim Einbau dieses Geräts: Je nach Fahrzeugtyp läßt sich die Frontplatte aufgrund des Montagewinkels möglicherweise nicht problemlos öffnen. Entfernen Sie in einem solchen Fall die silberne Schraube ③ (siehe unten).

Wenn Sie die Schraube wieder anbringen, arretieren Sie zuerst den Hebel ④. Wenn Sie die Schraube anbringen, ohne den Hebel zu arretieren, kann das Gerät beschädigt werden.

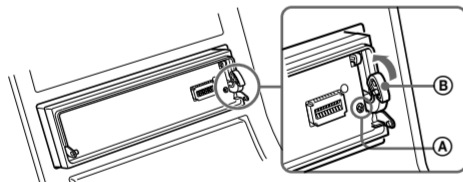

Warnhinweis zur Installation des Geräts in einem Auto mit Zündschloß ohne Zubehörposition ACC oder I

Drücken Sie am Gerät unbedingt zwei Sekunden lang **OFF**, um die Uhrzeitanzeige auszuschalten, nachdem Sie den Motor ausgeschaltet haben. Wenn Sie **OFF** nur kurz drücken, wird die Uhrzeitanzeige nicht ausgeschaltet, und der Autobatterie wird Strom entzogen.

Taste RESET

Nach der Installation und dem Anschluß muß die Taste RESET mit einem Kugelschreiber o. ä. gedrückt werden.

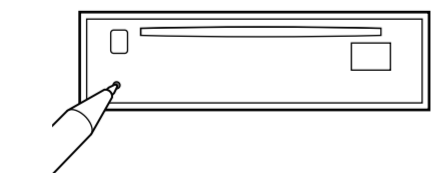

Précautions

- Choisir soigneusement l'emplacement de l'installation afin que l'appareil ne gêne pas la conduite normale du véhicule.
- Éviter d'installer l'appareil dans un endroit exposé à des températures élevées, comme en plein soleil ou à proximité d'une bouche d'air chaud, ou à de la poussière, saleté ou vibrations violentes.
- Pour garantir un montage sûr, n'utiliser que le matériel fourni.

Réglage de l'angle de montage

Ajuster l'inclinaison à un angle inférieur à 60°.

Retrait et pose de la façade (4)

Avant d'installer l'appareil, déposer la façade.

4-A Pour retirer

Avant de retirer la façade, ne pas oublier d'appuyer d'abord sur **OFF**. Appuyer sur **OPEN**, puis faire glisser la façade vers la droite et la retirer par la gauche.

4-B Pour attacher

Fixez la partie ① de la façade sur la partie ② de l'appareil, comme indiqué sur l'illustration, puis appuyez sur le côté gauche jusqu'au déclic.

Exemple de montage (5)

Installation dans le tableau de bord

Remarque

Lors de l'installation de cet appareil: Suivant le type de voiture, il se peut que l'angle de montage complique l'ouverture du panneau frontal. En pareil cas, déposez la vis argentée ③ indiquée ci-dessous. Pour la revisser, verrouillez d'abord le levier ④. Si vous installez la vis sans verrouiller le levier, vous risquez de briser l'appareil.

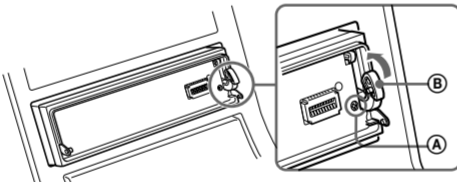

Avertissement en cas d'installation dans une voiture dont le contact ne comporte pas de position ACC (accessoires)

Appuyez sur la touche **OFF** de l'appareil pendant deux secondes pour désactiver l'affichage de l'horloge après avoir coupé le moteur. Si vous n'appuyez que brièvement sur **OFF**, l'affichage de l'horloge ne disparaît pas, ce qui provoque la décharge de la batterie.

Touche RESET

Quand l'installation et les connexions sont terminées, appuyer sur la touche RESET avec un stylo à bille, etc.

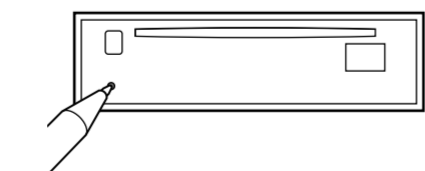

Precauzioni

- Scegliere con attenzione la posizione per l'installazione in modo che l'apparecchio non interferisca con le operazioni di guida del conducente.
- Evitare di installare l'apparecchio dove sia soggetto ad alte temperature, come alla luce solare diretta o al getto di aria calda dell'impianto di riscaldamento, o dove possa essere soggetto a polvere, sporcio e vibrazioni eccessive.
- Usare solo il materiale di montaggio in dotazione per un'installazione stabile e sicura.

Regolazione dell'angolo di montaggio

Regolare l'angolo di montaggio in modo che sia inferiore a 60°.

Come rimuovere e reinserire il pannello anteriore (4)

Prima di installare l'apparecchio rimuovere il pannello anteriore.

4-A Per rimuoverlo

Prima di rimuovere il pannello anteriore, assicurarsi di premere **OFF**. Premere **OPEN**, quindi far scivolare il pannello anteriore verso destra e tirare il lato sinistro verso di sé.

4-B Per reinserirlo

Applicare la foro ① del pannello anteriore al mandrino ② dell'apparecchio come mostrato nell'illustrazione e premere il lato sinistro fino a sentire uno scatto.

Esempio di montaggio (5)

Installazione nel cruscotto

Nota

Installazione dell'apparecchio: a seconda del tipo di macchina l'angolo di montaggio potrebbe impedire al pannello frontale di aprirsi facilmente. In tal caso, rimuovere la vite argentata ③ indicata in basso. Quando si riapplica la vite, bloccare prima la leva ④, altrimenti l'apparecchio potrebbe rompersi.

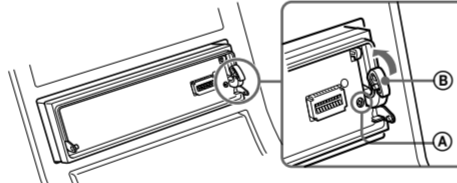

Informazioni importanti per quando si effettua l'installazione su un'auto sprovvista della posizione ACC sull'interruttore di accensione

Assicurarsi di premere **OFF** sull'apparecchio per due secondi per spegnere il display dell'orologio dopo che il motore è stato spento. Se si preme **OFF** solo per un attimo, il display dell'orologio non si spegne causando in questo modo lo scaricamento della batteria.

Tasto RESET

Dopo avere terminato l'installazione e i collegamenti, assicurarsi di premere il tasto RESET con la punta di una penna a sfera, ecc.

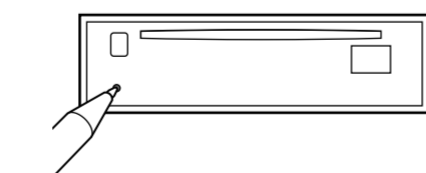

Voorzorgsmaatregelen

- Kies de installatieplaats zorgvuldig zodat het toestel de bestuurder niet hindert tijdens het rijden.
- Installeer het apparaat niet op plaatsen waar het blootgesteld wordt aan hoge temperaturen, b.v. in direct zonlicht of bij de warme luchtstroom van de autoverwarming, aan sterke trillingen, of waar het in contact komt met veel stof of vuil.
- Gebruik voor het veilig en stevig monteren van het apparaat uitsluitend de bijgeleverde montageonderdelen.

Maximale montagehoek

Installeer het apparaat nooit onder een hoek van meer dan 60° met het horizontale vlak.

Verwijderen en bevestigen van het afneembare voorpaneel (4)

Verwijder, alvorens het te installeren te beginnen, het afneembare voorpaneel.

4-A Verwijderen

Druk eerst op **OFF** alvorens het voorpaneel los te maken. Druk op **OPEN**, schuif het voorpaneel naar rechts en trek het los aan de linker kant.

4-B Bevestigen

Breng deel ① van het voorpaneel aan op deel ② van het apparaat zoals afgebeeld en druk op de linkerzijde tot deze vastklikt.

Montagevoorbeeld (5)

Montage in het dashboard

Opmerking

Installatie van het toestel: Afhankelijk van het automodel kan de montagehoek het openen van het frontpaneel belemmeren. Verwijder dan de zilverkleurige schroef ③ zoals hieronder getoond.

Wanneer u de schroef opnieuw wilt vastschroeven, moet u eerst hendel ④ blokkeren. Zoniet kunt u het toestel beschadigen.

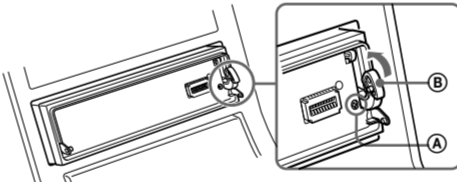

Opgeliet bij het monteren in een auto waarvan het contactslot geen ACC (accessory) stand heeft

Druk **OFF** op het toestel gedurende twee seconden in om de klokweergave uit te schakelen na het afzetten van de motor. Indien u slechts even op **OFF** drukt, verdwijnt de tijndicatie niet waardoor de batterij uitgeput raakt.

RESET-toets

Druk, nadat u het apparaat heeft geïnstalleerd en de aansluitingen heeft gemaakt, met een balpen of een ander puntig voorwerp op de RESET-toets.

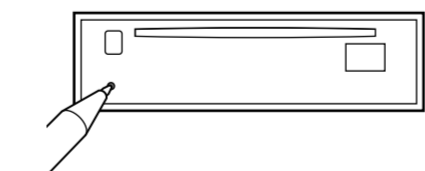

Power connection diagram

Auxiliary power connector may vary depending on the car. Check your car's auxiliary power connector diagram to make sure the connections match correctly. There are three basic types (illustrated below). You may need to switch the positions of the red and yellow leads in the car stereo's power connecting cord. After matching the connections and switched power supply leads correctly, connect the unit to the car's power supply. If you have any questions and problems connecting your unit that are not covered in this manual, please consult the car dealer.

Stromanschlußdiagramm

Der Hilfsstromanschluß kann je nach Fahrzeugtyp unterschiedlich sein. Sehen Sie im Hilfsstromanschlußdiagramm für Ihr Fahrzeug nach, wie die Verbindung ordnungsgemäß vorgenommen werden muß. Es gibt, wie unten abgebildet, drei grundlegende Typen. Sie müssen möglicherweise die rote und gelbe Leitung des Stromversorgungskabels der Autoradiostereoanlage vertauschen. Stellen Sie die Anschlüsse her, schließen Sie die geschalteten Stromversorgungsleitungen richtig an, und verbinden Sie dann das Gerät mit der Stromversorgung Ihres Fahrzeuges. Wenn beim Anschließen des Geräts Fragen oder Probleme auftreten, die in dieser Bedienungsanleitung nicht erläutert werden, wenden Sie sich bitte an den Autohändler.

Schéma de connexion d'alimentation

Le connecteur d'alimentation auxiliaire peut varier suivant le type de voiture. Vérifiez le schéma du connecteur d'alimentation auxiliaire de votre voiture pour vous assurer que les connexions correspondent. Il en existe trois types de base (illustrés ci-dessous). Il se peut que vous deviez commuter la position du fil rouge et jaune du cordon d'alimentation de l'autoradio. Après avoir établi les connexions et connecté correctement les fils d'alimentation, raccordez l'appareil à l'alimentation de la voiture. Si vous avez des questions ou des difficultés à propos de cet appareil qui ne sont pas abordées dans le présent mode d'emploi, consultez votre revendeur automobile.

Diagramma dei collegamenti di alimentazione

Il connettore di alimentazione ausiliaria può variare a seconda della macchina.

Controllare il diagramma del connettore di alimentazione ausiliaria della macchina per essere sicuri che le connessioni corrispondano correttamente. Vi sono tre tipi di base (illustrazione sotto). Potrà essere necessario cambiare le posizioni dei conduttori rosso e giallo nel cavo di alimentazione dello stereo della macchina. Dopo aver fatto corrispondere le connessioni e i cavi di alimentazione commutata, collegare l'apparecchio all'alimentazione della macchina. Se si hanno domande o se sorgono problemi che non sono stati trattati nel manuale nel collegare l'apparecchio, contattare l'autoconcessionario.

Voedingsaansluitschema

De hulpvoedingsaansluiting kan verschillen naargelang van de wagen. Controleer het voedingsaansluitschema dat bij dit toestel wordt geleverd om te zien of de aansluitingen kloppen. Er zijn drie basistypes (zie illustratie hieronder). Als de aansluitingen en geschakelde voedingskabels kloppen, sluit u het toestel aan op de voeding van de wagen. Indien u nog vragen of problemen hebt in verband met het aansluiten van het toestel die niet in deze handleiding vermeld staan, raadpleeg dan de autodealer.

4	Yellow Gelb Jaune Giallo Geel	continuous power supply permanente Stromversorgung alimentation continue alimentazione continua continuu voeding	7	Red Rot Rouge Rosso Rood	switched power supply geschaltete Stromversorgung alimentation commutée alimentazione commutata geschakelde voeding
4	Yellow Gelb Jaune Giallo Geel	switched power supply geschaltete Stromversorgung alimentation commutée alimentazione commutata geschakelde voeding	7	Red Rot Rouge Rosso Rood	continuous power supply permanente Stromversorgung alimentation continue alimentazione continua continuu voeding

the car without ACC position
Fahrzeug ohne Zubehörposition (ACC)
Voiture sans position ACC
la macchina senza posizione ACC
Wagen zonder ACC stand